



Go Further

FORD COMMERCIAL RANGE  
TRANSIT AND TOURNEO

GAMA DE COMERCIAIS FORD  
TRANSIT E TOURNEO

Ford



## TRANSIT CUSTOM

Built to go where your business goes, the Ford **TRANSIT CUSTOM** is the business partner you need to keep growing.

## TRANSIT CUSTOM

Construída para ir onde quer que o seu negócio vá, a Ford **TRANSIT CUSTOM** é o parceiro comercial de que necessita para continuar a crescer.

All the space  
you'll need.

Todo o espaço de que  
irá precisar.



Van SWB (4 972mm)



Van SWB (4 972mm)

Van LWB (5 339mm)



Van LWB (5 339mm)

### Extra loadspace<sup>1</sup>

With 8.3m<sup>3</sup> of cargo space in the High Roof Long Wheelbase (LWB) (3 300mm), a load height of 1778mm and the ability to carry standard 8x4 boards face down or standing, the **TRANSIT CUSTOM** is as practical as it is stylish.

<sup>1</sup>Cargo and load capacity limited by weight and weight distribution.

### Espaço de carga adicional<sup>1</sup>

Com 8.3m<sup>3</sup> de espaço de carga na versão Distância Entre Eixos (LWB) (3 300mm) com Tejadilho Alto, uma altura de carga de 1778mm e a capacidade para transportar os tradicionais painéis de 8x4 deitados ou na vertical, a **TRANSIT CUSTOM** tem tanto de prática como de elegante.

<sup>1</sup>Capacidade de carga limitada por peso e por distribuição de peso.



## Designed for comfort, built to last.

A stunning example of Ford craftsmanship, the **TRANSIT CUSTOM** can go the distance. Because your business can take you anywhere, the **TRANSIT CUSTOM** has been stress tested for durability and endurance. It's designed to help you deliver – wherever that may be.



Tested for toughness.

Testado para robustez.

### Proven Duratorq diesel engine technology

Renowned for its reliability and efficiency, the **TRANSIT CUSTOM**'s 2.2L Duratorq TDCI engine comes with a choice of two power and torque outputs:

- Horsepower 100PS (74kW) – Torque 310Nm
- Horsepower 125PS (92kW) – Torque 350Nm

### High-mounted stop lamps

Powerful projector-style stop lamps are located safely out of harm's way.

### Multi-piece bumpers

Smart front and rear bumpers feature a multi-piece design to help keep repair costs low.

### Tested for endurance

Extensive testing included a two-month maximum speed test and demanding low-speed city drive cycles to imitate typical unforgiving delivery schedules.

### Tecnologia comprovada dos motores diesel Duratorq

Conhecido pela sua fiabilidade e eficiência, o motor 2.2L Duratorq TDCI da **TRANSIT CUSTOM** está disponível com uma escolha de duas saídas de potência e binário:

- Cavalos de potência 100PS (74kW) – Binário 310Nm
- Cavalos de potência 125PS (92kW) – Binário 350Nm

### Luzes de travagem elevadas

As potentes luzes de travagem ao estilo de projetores estão posicionadas num local seguro, longe do perigo.

### Pára-choques multi-peças

Os pára-choques dianteiros e traseiros inteligentes apresentam um design de várias peças que permitem reparos económicos.

### Testado para resistência

Os testes intensivos incluíam, durante dois meses, testes de velocidade máxima e ciclos exigentes de condução urbana a baixa velocidade a imitar as típicas e impiedosas voltas de um negócio de entregas.



### Pushed to extremes

From frost-covered prototypes started up in -40°C at 4 500m altitudes, to sun-baked vehicles towing fully laden trailers up long inclines in 50°C heat, **TRANSIT CUSTOM** has been pushed to extremes.

### Levada ao extremo

Desde protótipos cobertos de gelo que arrancaram a -40°C, a altitudes de 4 500m, até veículos sob um sol excruciante a rebocar atrelados completamente carregados em subidas, expostos a um calor de 50°C, levámos a **TRANSIT CUSTOM** ao extremo.

The **TRANSIT CUSTOM** owes its durable exterior to a thorough multi-stage painting process. From the wax-injected steel body sections to the water-based top coat, new materials and application processes ensure it is not only virtually solvent-free, but will also retain its good looks for many years to come.

Please refer to local Distributor for more information.

A **TRANSIT CUSTOM** deve o seu exterior duradouro a um processo de pintura exaustivo composto por várias etapas. Desde as secções de aço da carroçaria injectadas a cera até à demão de acabamento de base aquosa, os novos materiais e processos de aplicação garantem que não só está praticamente isenta de solventes, como manterá o seu bom aspecto por muitos anos.

Consulte o seu Distribuidor local para mais informações.

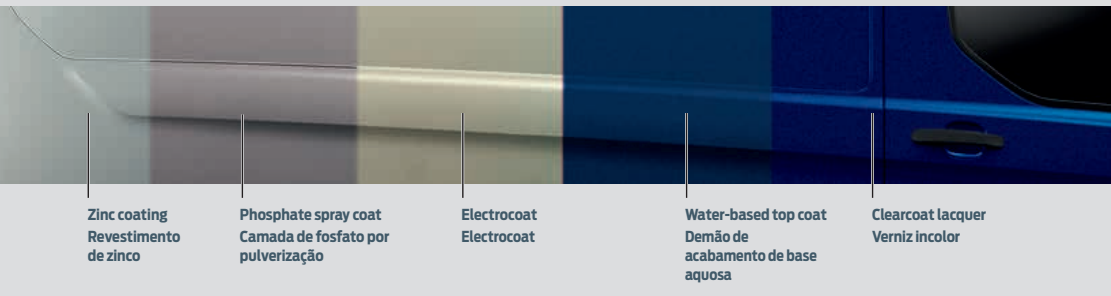

Zinc coating  
Revestimento de zinco

Phosphate spray coat  
Camada de fosfato por pulverização

Electrocoat  
Electrocoat

Water-based top coat  
Demão de acabamento de base aquosa

Clearcoat lacquer  
Verniz incolor

## Concebida para conforto, construída para durar.

Um exemplo fabuloso da mestria da Ford, a **TRANSIT CUSTOM** está preparada para ir mais além. Como o seu negócio o pode levar a qualquer lugar, a **TRANSIT CUSTOM** foi sujeita a testes de esforço para durabilidade e resistência. Está concebida para o ajudar nas entregas – onde quer que elas sejam.

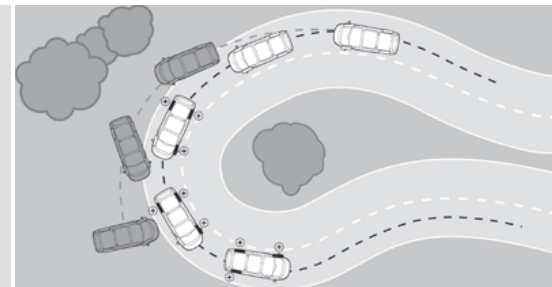

### Electronic Stability Program (ESP)<sup>001</sup>

ESP is designed to help you maintain control in extreme driving conditions. It senses when you are deviating from your chosen lane and aims to keep you on track by automatically regulating braking and engine output.

### Programa Electrónico de Estabilidade (ESP)<sup>001</sup>

O ESP foi concebido para o ajudar a manter o controlo em condições de condução extremas. Detecta quando está a sair da faixa de rodagem que escolheu e tem como objectivo mantê-lo no rumo certo regulando automaticamente a potência de travagem e do motor.



### Lane-Departure Warning<sup>0\*1</sup>

It only takes a momentary slip in concentration to drift out of your lane when driving on the highway, with potentially serious consequences. Lane-Departure Warning is designed to detect when your vehicle strays unintentionally towards road lane markings and then alerts you with vibrations through the steering wheel. (Optional)

### Aviso de Saída de Faixa<sup>0\*1</sup>

Basta uma pequena falta de concentração na condução em autoestrada para sairmos da nossa faixa de rodagem, com consequências potencialmente graves. O Aviso de Saída de Faixa foi concebido para detectar quando o veículo se desvia acidentalmente na direcção das marcações da faixa de rodagem e depois emite o alerta através de vibrações no volante. (Opção)

### Trailer Sway Control<sup>\*01</sup>

When it detects trailer sway, the system is designed to reduce engine torque and apply the brakes to the appropriate wheel(s) to help restore control.

(\*Standard with towbar fitted at Distributor)

### Controlo de Oscilação do Reboque<sup>\*01</sup>

Quando detecta oscilação do reboque, o sistema está concebido para reduzir o binário do motor e aplicar os travões à(s) roda(s) apropriadas a fim de ajudar a recuperar o controlo.

(\*De série com barra de reboque montada no Distribuidor)

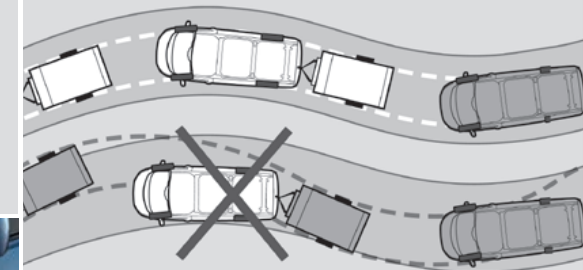

### Traction Control System<sup>01</sup>

If wheel slip is detected at low speed, this system can distribute more torque to the wheel with most traction.

### Emergency Brake Assist<sup>001</sup>

Designed to recognize an emergency braking situation and increase the pressure within the braking system to provide extra stopping power.

### Emergency brake warning<sup>01</sup>

Front and rear indicators automatically flash during heavy braking, giving other drivers advanced hazard warning.

### Sistema de Controlo de Tração<sup>01</sup>

Se for detectada patinagem das rodas a baixa velocidade, este sistema pode distribuir mais binário para a roda que tem mais tração.

### Assistência à Travagem de Emergência<sup>001</sup>

Concebido para reconhecer uma situação de travagem de emergência e aumentar a pressão dentro do sistema de travagem para fornecer potência suplementar à travagem.

### Aviso de travagem de emergência<sup>01</sup>

Os indicadores dianteiros e traseiros piscam automaticamente durante uma travagem a fundo, avisando antecipadamente os outros condutores do perigo.

<sup>0</sup>Utiliza sensores.

<sup>\*</sup>Operates at speeds over 70km/h on multi-lane roads with clearly visible lane markings.

<sup>1</sup>Available on **TRANSIT** and **TOURNEO CUSTOM**.

<sup>2</sup>Driver-assist features are supplemental and do not replace the driver's attention, judgement and need to control the vehicle. It does not replace safe driving. See Owner's Manual for details and limitations.

<sup>0</sup>Utiliza sensores.

<sup>\*</sup>Funciona a velocidades acima de 70km/h em estradas com várias faixas de rodagem com as marcações claramente visíveis.

<sup>1</sup>Disponível na **TRANSIT** e **TOURNEO CUSTOM**.

<sup>2</sup>As funcionalidades de assistência ao condutor são suplementares e não substituem a atenção, o discernimento e a necessidade de o condutor controlar o veículo. Não substitui uma condução segura. Consulte o manual do proprietário quanto aos pormenores e limitações.

# Advanced protection, inside and out.

A full line-up of passive and active safety features makes use of the latest technology to protect the driver, passengers and the carrying cargo.

# Proteção avançada, por dentro e por fora.

Um alinhamento completo de funcionalidades de segurança passiva e ativa que recorre à tecnologia mais recente para proteger o condutor, os passageiros e a carga transportada.

## Impressive towing ability<sup>91</sup>

The **TRANSIT CUSTOM** offers impressive pulling power along with a range of safety features to help keep you and your trailer secure. From Hill Launch Assist (HLA) to Trailer Sway Control (TSC), you can tow with confidence and enjoy a safe and rewarding drive.

<sup>91</sup>Available on **TRANSIT** and **TOURNEO CUSTOM**.

## Capacidade de reboque impressionante<sup>91</sup>

A **TRANSIT CUSTOM** oferece uma potência de tracção impressionante juntamente com uma gama de funcionalidades de segurança que contribuem para o manter seguro, a si e ao seu reboque. Da Assistência ao Arranque em Subida (HLA) ao Controlo de Oscilação do Reboque (TSC), pode rebocar com confiança e desfrutar de uma condução segura e gratificante.

<sup>91</sup>Disponível na **TRANSIT** e **TOURNEO CUSTOM**.



Towbar not standard. European derivative shown – Sub Saharan Africa spec may vary – see specifications sheet.

A barra de reboque não faz parte do equipamento de série. Versão europeia ilustrada – As especificações para o África Subsaariana podem variar – ver ficha de especificações.



## Drive-away locking

To prevent opportunistic crime, all doors automatically lock once the vehicle speed exceeds 8km/h. The doors remain locked even if the vehicle slows or stops, although the driver or passenger locks can be released using the interior door handles. (Can be deactivated if required)

## Fecho das portas ao iniciar a viagem

Para prevenir o crime oportunista, todas as portas trancam automaticamente assim que a velocidade do veículo ultrapassa os 8km/h. As portas permanecem trancadas mesmo que o veículo abrande ou pare, embora as portas do condutor ou do passageiro possam ser destrancadas usando os puxadores interiores. (A função pode ser desativada, se necessário)



## Bluetooth® audio streaming<sup>9</sup>

Stream your music collection from your compatible MP3 player or mobile phone to the vehicle's audio system.

## Streaming de áudio Bluetooth®<sup>9</sup>

Faça o stream das músicas do leitor MP3 compatível ou do telemóvel para o sistema de áudio do veículo.



## Rollover Mitigation<sup>901</sup>

Designed to identify a potentially dangerous driving situation and activate the ESP to restore stability.

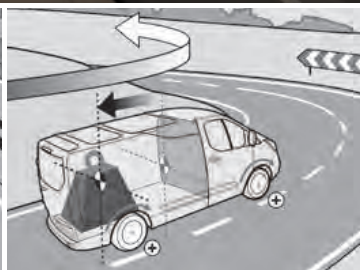

## Load Adaptive Control<sup>901</sup>

Designed to adjust the responses of the ESP system to compensate when the vehicle is unladen, or partially or fully laden.

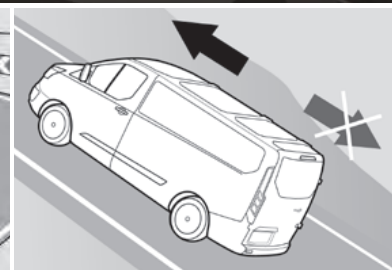

## Hill Launch Assist<sup>901</sup>

Designed to temporarily prevent you from rolling down a hill when you move your foot from the brake pedal to the accelerator pedal. It works in forward and reverse gears, so it's ideal for towing and pulling heavy loads.

## Sistema Anti-capotamento (ROM)<sup>901</sup>

Concebido para identificar uma situação de condução potencialmente perigosa e ativar o ESP para restaurar a estabilidade.

## Controlo de Carga Adaptativo<sup>901</sup>

Concebido para ajustar as respostas do sistema ESP, para compensar quando o veículo está descarregado, ou parcial ou totalmente carregado.

## Assistência ao Arranque em Subida<sup>901</sup>

Concebido para o impedir temporariamente de deslizar rua abaixo quando passa o pé do pedal do travão para o do acelerador. Funciona tanto em marcha à frente como em marcha atrás, por isso é ideal para rebocar e puxar cargas pesadas.

## Media player<sup>9</sup>

The USB port supports both audio and music information in the display with one cable. There is no need for multiple cables to be plugged into the USB or Aux input. Mobile phones and media players can be charged via the USB port.

**Note:** The Bluetooth® word mark and logos are owned by the Bluetooth SIG, Inc. and any use of such marks by Ford Motor Company Limited and its associated companies is under licence. Other trademarks and trade names are those of their respective owners.

## Leitor multimédia<sup>9</sup>

A porta USB suporta informação de áudio e de música no visor com um cabo. Não é necessário ligar vários cabos à entrada USB ou Aux. Os telemóveis e os leitores multimédia podem ser carregados através da porta USB.

**Nota:** Os logotipos e a marca da palavra Bluetooth® são propriedade da Bluetooth SIG, Inc. e qualquer utilização destas marcas pela Ford Motor Company Limited e suas empresas associadas é sob licença. Outras marcas comerciais e nomes comerciais são os dos seus respetivos titulares.



<sup>9</sup>Uses sensors.

<sup>91</sup>Available on **TRANSIT** and **TOURNEO CUSTOM**.

<sup>901</sup>Driver-assist features are supplemental and do not replace the driver's attention, judgement and need to control the vehicle. It does not replace safe driving. See Owner's Manual for details and limitations.

<sup>9</sup>Utiliza sensores.

<sup>91</sup>Disponível na **TRANSIT** e **TOURNEO CUSTOM**.

<sup>901</sup>As funcionalidades de assistência ao condutor são suplementares e não substituem a atenção, o discernimento e a necessidade de o condutor controlar o veículo. Não substitui uma condução segura. Consulte o manual do proprietário quanto aos pormenores e limitações.

# Everything just got easier.

Choose the ideal bodystyle and feature combination to match your load, transport and business needs.

## Cruise control with Adjustable Speed Limiter Device (ASLD)<sup>1</sup>

This feature allows you to set a maximum speed that cannot be exceeded. (Standard on Bus M1 Base and Premium.)

## Controlo da Velocidade de Cruzeiro com Dispositivo Limitador de Velocidade Ajustável (ASLD)<sup>1</sup>

Esta funcionalidade permite-lhe definir uma velocidade máxima que não pode ser excedida. (De série no Bus M1 Base e Premium.)

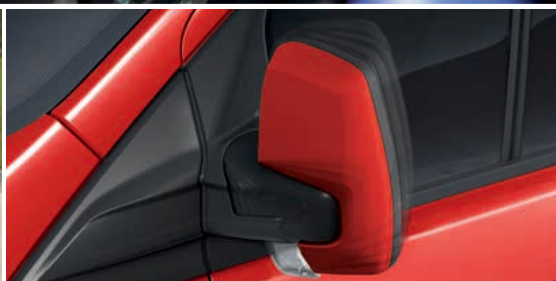

## Parking distance sensors, front and rear<sup>1</sup>

You won't have to pass by those more challenging parking spaces. An audible warning helps you safely judge the distance between your vehicle and obstacles at the front and rear, for easier parking and maneuvering. (Standard on Bus M1, optional for Cargo Van)

## Sensores de distância de estacionamento, à frente e atrás<sup>1</sup>

Não terá de passar por aqueles lugares de estacionamento mais desafiantes. Um sinal sonoro vai ajudá-lo a avaliar com segurança a distância entre o seu veículo e os obstáculos à frente e atrás, para mais facilidade de estacionamento e de manobra. (De série no Bus M1, opção para a Cargo Van)

## Power-folding mirrors<sup>1</sup>

Perfect for parking in tight spaces or squeezing through narrow lanes. Electronically operated, heated with turn signal. (Standard on Bus Base and Premium)

## Retrovisores elétricos<sup>1</sup>

Perfeito para estacionar em espaços apertados ou passar em ruas estreitas. Operados eletronicamente, com desembaciador e com sinal indicador de mudança de direcção. (De série no Bus Base e Premium)

# Ficou tudo mais fácil.

Escolha a combinação ideal de estilo de carroçaria e funcionalidades que corresponda às suas necessidades de carga, transporte e negócio.

## TRANSIT CUSTOM – Low Roof Van TRANSIT CUSTOM – Van de tejadilho baixo

Van SWB  
Van SWB



SWB Low Roof Van  
SWB Van de tejadilho baixo

- 3 seats
- Fits 3 Europallets

- 3 lugares
- Capacidade para 3 europaletes

Van LWB  
Van LWB



LWB Low Roof Van  
LWB Van de tejadilho baixo

- 3 seats
- Fits 3 Europallets

- 3 lugares
- Capacidade para 3 europaletes

<sup>1</sup>Driver-assist features are supplemental and do not replace the driver's attention, judgement and need to control the vehicle. It does not replace safe driving. See Owner's Manual for details and limitations.

<sup>1</sup>As funcionalidades de assistência ao condutor são suplementares e não substituem a atenção, o discernimento e a necessidade de o condutor controlar o veículo. Não substitui uma condução segura. Consulte o manual do proprietário quanto aos pormenores e limitações

## Fresh thinking, inspired design.

It is not only the big things that set the New Ford **TRANSIT CUSTOM** apart. It is all the little details we've considered to make your journeys easier.

## Ideias frescas, design inspirado.

Não são só as grandes ideias que marcam a diferença na nova Ford **TRANSIT CUSTOM**. São todos os pequenos pormenores que considerámos para facilitar ainda mais as suas viagens.

## TOURNEO CUSTOM

The Ford **TOURNEO CUSTOM** is designed to move people. Comfortable, fuel-efficient and very flexible.

## TOURNEO CUSTOM

A Ford **TOURNEO CUSTOM** foi concebida para movimentar pessoas. Confortável, eficiente em termos de combustível e muito flexível.

### Underseat storage compartment

The front dual passenger seat cushion flips up to reveal a hidden compartment that's large enough to hold a toolbox. (Standard)

### Compartmento de arrumo debaixo do banco

A almofada do banco duplo dos passageiros dianteiros levanta e revela um compartimento oculto que é suficientemente grande para guardar uma caixa de ferramentas. (De série)



### Retractable roof-rack

Holds 130kg of cargo and, when not in use, folds level with the roof line to improve fuel economy and reduce wind noise. (Available as an accessory.)

### Barras de tejadilho retráteis

Capacidade para 130kg de carga e, quando não estão a ser usadas, dobra-se ficando ao nível da linha do tejadilho para melhorar a economia de combustível e reduzir o ruído do vento. (Disponível como acessório.)



### Three-meter load length with load-through bulkhead

The Long Wheelbase Van can carry certain items up to 3.4m long, thanks to the standard flexible load-through bulkhead.

### Comprimento de três metros para a carga com abertura na antepara para passagem da carga

A van com distância entre eixos longa pode transportar determinados artigos até 3.4m de comprimento, graças à antepara flexível de série com abertura para passagem da carga.



### Loadspace with bulkhead access panel and loadfloor liner

The flip-up access panel in the bulkhead allows access to the underseat storage compartment, allowing items such as pipes and ladders up to 3.4m in length to be stored securely. The tough, vinyl sealed loadfloor liner provides an easily cleanable surface. (Vinyl Sealed Floor optional.)

### Espaço da carga com painel de acesso na antepara e revestimento do piso da carga

O painel de acesso na antepara, que se levanta para abrir, dá acesso ao compartimento de arrumo debaixo do banco, permitindo guardar em segurança objetos como tubos e escadotes até 3.4m de comprimento. O revestimento robusto em vinil selado do piso da carga constitui uma superfície fácil de limpar. (Piso de vinil selado opcional.)



### Extra loadspace

There's no compromise in the most vital consideration for your work: maximizing your loadspace and the ease with which you can use it.

- 8.3m<sup>3</sup> of space
- Three pallet capability
- 3.4m load length with load-through bulkhead
- 8 side-mounted cargo tie-down points
- Sealed loadfloor (Optional)
- Rear bumper step

Cargo and load capacity limited by weight and weight distribution.

### Espaço de carga adicional

Não abrimos mão da consideração mais vital para o seu trabalho: a maximização do seu espaço de carga e a facilidade com que pode utilizá-lo.

- 8.3m<sup>3</sup> de espaço
- Capacidade para três paletes
- Comprimento de carga de 3.4m com abertura na antepara para passagem da carga
- 8 pontos de amarração de carga montados nas laterais
- Piso da carga selado (opção)
- Degrau no pára-choques traseiro

Capacidade de carga limitada por peso e por distribuição de peso.



## Share the unforgettable moments.

With practical configurable seats and outstanding fuel economy, you can efficiently pack it all in the **TOURNEO CUSTOM**.



### Impressive fuel economy

The Duratorq TDCI diesel engines are remarkably fuel-efficient, with combined fuel consumption from as low as 15km per liter of fuel.

### Economia de combustível impressionante

Os motores diesel Duratorq TDCI são excepcionalmente eficientes em termos de combustível com consumo de combustível combinado muito baixo, a partir de 15km por litro de combustível.



### Shift Indicator

Advises you when to change gear for maximum fuel efficiency. (Standard)

### Indicador das mudanças

Avisa-o quando deve meter outra mudança para máxima eficiência de combustível. (De série)

### Power and torque

The **TOURNEO CUSTOM**'s 2.2L Duratorq TDCI diesel engine is available in two power and torque configurations:

- Horsepower 100PS (74kW) – Torque 310Nm
- Horsepower 125PS (92kW) – Torque 350Nm

Transmission is a 6-speed manual across the range.

A standard front-wheel-drive configuration pays dividends for you, your passengers and your cargo. Take advantage of generous headroom and greater payload, improved fuel economy and even more lower load floor for extra cargo space and easy access.

### Potência e binário

O motor diesel 2.2L Duratorq TDCI da **TOURNEO CUSTOM** está disponível em duas configurações de potência e binário:

- Cavalos de potência 100PS (74kW) – Binário 310Nm
- Cavalos de potência 125PS (92kW) – Binário 350Nm

A transmissão é uma manual de 6 velocidades em toda a gama.

Uma configuração de padrão de tracção às rodas dianteiras traz vantagens para si, aos seus passageiros e à sua carga. Tire partido da generosa altura interior e da carga útil maior, da economia de combustível melhorada e de um piso de carga ainda mais baixo que oferece espaço de carga extra e acesso fácil.

## Partilhe os momentos inesquecíveis.

Com lugares configuráveis, práticos e economia de combustível notável, pode acomodar tudo eficientemente na **TOURNEO CUSTOM**.

### TOURNEO CUSTOM – Low Roof TOURNEO CUSTOM – Tejadilho baixo

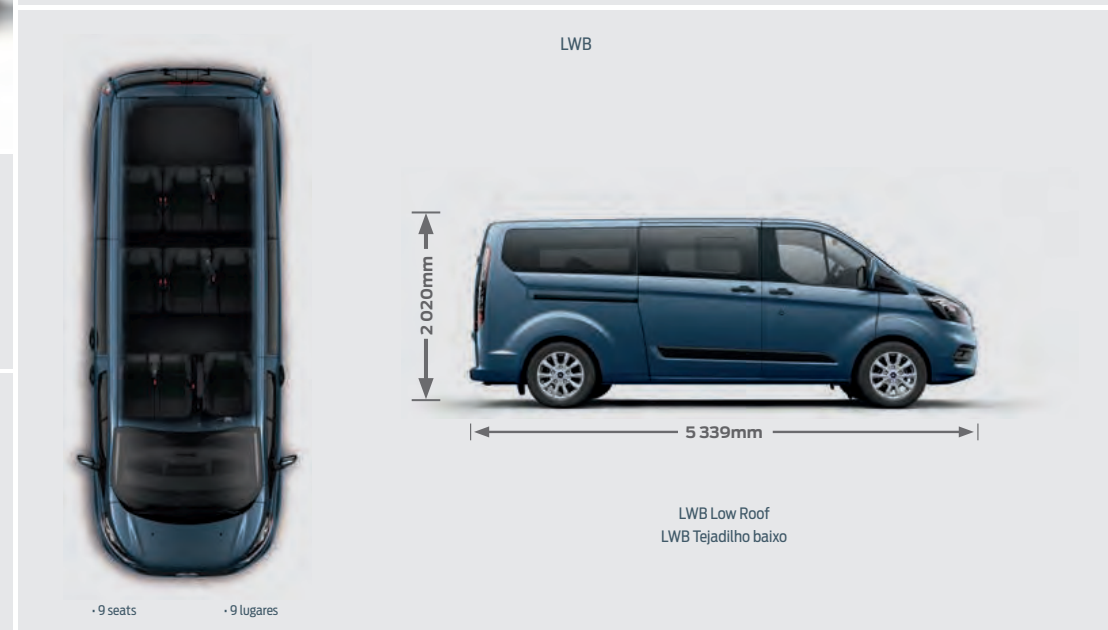
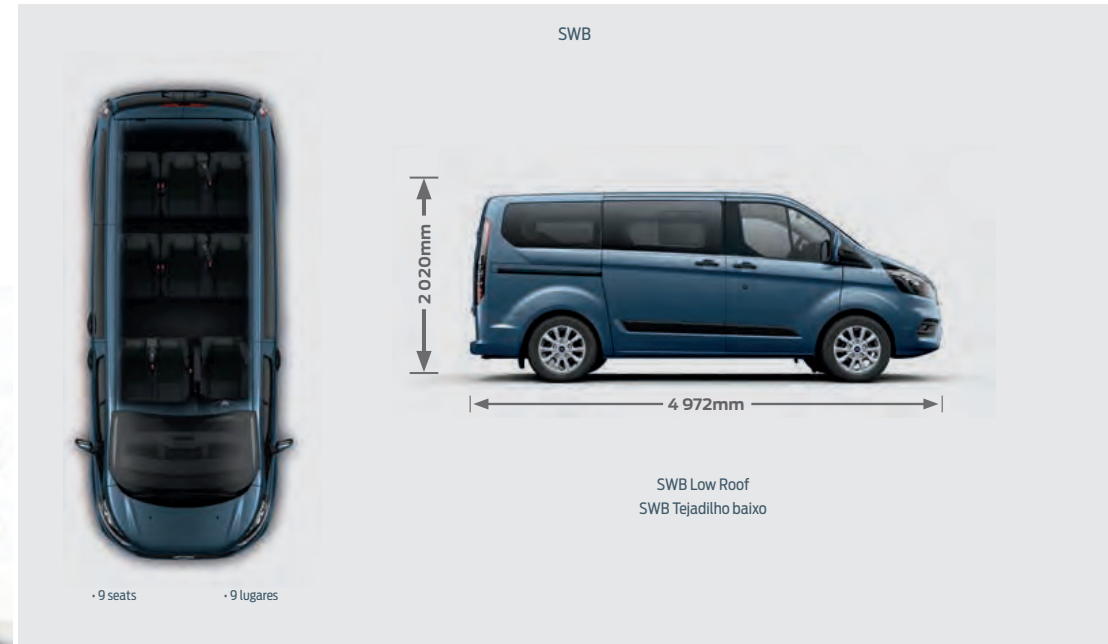



### Flexible rear seats with tilt function

Each seatback can fold forward to create a flat workspace. The whole seat can fold forward again to take up minimal space. For more room, each seat can be removed. The flexibility of this new seating system can create over 30 different seating and loadspace configurations to suit any occasion.

### Bancos traseiros flexíveis com função de inclinação

As costas dos bancos podem ser rebatidas individualmente para a frente, para criar um espaço de trabalho plano. O banco inteiro pode ser dobrado novamente para a frente para ocupar o mínimo de espaço. Para obter mais espaço, pode retirar cada um dos bancos. A flexibilidade deste novo sistema de bancos pode criar mais de 30 configurações diferentes dos bancos e do espaço da carga para se adequar a qualquer ocasião.



### As flexible as you need it to be

Whatever you're carrying, from passengers and luggage to unexpected loads, the **TOURNEO CUSTOM** is versatile enough to find space for them all. Use all seven or eight seats to accommodate occupants in luxurious comfort. Or fold, tumble or stow the second- and third-row seats in more than 30 different ways to create limousine-like space or to maximize the luggage area.

### Sempre com a flexibilidade de que necessita

O que quer que transporte, desde passageiros e bagagem até cargas imprevistas, a **TOURNEO CUSTOM** é suficientemente versátil para encontrar espaço para tudo isto. Utilize os sete ou oito lugares para acomodar os ocupantes com um conforto de luxo. Ou então rebata, dobre ou guarde os bancos da terceira fila de mais de 30 maneiras diferentes para criar um espaço semelhante a uma limusine ou maximizar a área de bagagem.



8-seater derivative shown above.

Versão de 8 lugares ilustrada acima.

## Flexibility to fit your needs.

Whether you're carrying more passengers or more luggage, the **TOURNEO CUSTOM** can handle any situation.

## Flexibilidade para se adaptar às suas necessidades.

Quer transporte mais passageiros ou mais bagagem, a **TOURNEO CUSTOM** consegue resolver qualquer situação.



Roof carrier available as an accessory.

Mala do tejadilho disponível como acessório.

### Retractable roof-rack

Holds 130kg of cargo<sup>1</sup> and, when not in use, folds level with the roof line to improve fuel economy and reduce wind noise. (Available as accessory)



### Barras de tejadilho retráteis

Capacidade para 130kg de carga<sup>1</sup> e, quando não estão a ser usadas, dobra-se ficando ao nível da linha do tejadilho para melhorar a economia de combustível e reduzir o ruído do vento. (Disponível como acessório)



### Uncompromised all-round protection

There's nowhere you can't go in the **TOURNEO CUSTOM**, with an ANCAP safety rating<sup>2</sup> that gives you and your passengers peace of mind. With six airbags, including side and curtain airbags, the **TOURNEO** is designed to give all-round protection that keeps everyone safe.

### Proteção integral, sem exceções

Não há nenhum lugar onde não possa ir na **TOURNEO CUSTOM**, com uma classificação de segurança ANCAP<sup>2</sup> que lhe dá a si e aos seus passageiros paz de espírito. Com seis airbags, incluindo os laterais e os de cortina, a **TOURNEO** foi concebida para fornecer uma proteção integral que mantém toda a gente segura.



Baby seat available as an accessory.

Cadeira de criança disponível como acessório.

### ISOFIX child-seat fixing points

For enhanced passenger safety, 3 ISOFIX child-seat attachment points are available on the center and driver's side seats of the second row, and the center seat of the third row.

### Pontos de fixação ISOFIX para cadeira de criança

Para segurança melhorada dos passageiros, estão disponíveis 3 pontos de fixação ISOFIX para cadeira de criança nos lugares centrais e do lado do condutor do banco da segunda fila, e no lugar central no banco da terceira fila.



### Dual side load doors

Wide-opening sliding side load doors enable easy access to the passenger compartment.

### Portas de carga dos dois lados

As portas laterais de carga, de correr, com abertura ampla permitem aceder facilmente ao habitáculo.



### Running boards

Make getting in and out even easier, while enhancing **TOURNEO CUSTOM**'s luxurious style.

### Estribos

Torna mais fácil as entradas e saídas, ao mesmo tempo que realça o estilo luxuoso da **TOURNEO CUSTOM**.

<sup>1</sup>Cargo and load capacity limited by weight and weight distribution.

<sup>2</sup>Information about ANCAP safety rating can be found at [https://www.ancap.com.au/safety-ratings/ford?%20current\\_model=true&page=1&field=published\\_at&direction=desc](https://www.ancap.com.au/safety-ratings/ford?%20current_model=true&page=1&field=published_at&direction=desc)

<sup>1</sup>Capacidade de carga limitada por peso e por distribuição de peso.

<sup>2</sup>As informações acerca da classificação de segurança ANCAP encontram-se em [https://www.ancap.com.au/safety-ratings/ford?%20current\\_model=true&page=1&field=published\\_at&direction=desc](https://www.ancap.com.au/safety-ratings/ford?%20current_model=true&page=1&field=published_at&direction=desc)



## Make it yours.

**TRANSIT CUSTOM** and **TOURNEO CUSTOM**.  
Choose the color and trim that you think best reflects your business.

## Personalize-o.

**TRANSIT CUSTOM** e **TOURNEO CUSTOM**.  
Escolha a cor e os acabamentos que, na sua opinião, melhor refletem o seu negócio.

## TRANSIT VAN

The Ford **TRANSIT VAN** has one goal.  
Helping you get things done from day one.

## TRANSIT VAN

A Ford **TRANSIT VAN** tem um objetivo.  
Ajudá-lo a fazer o seu trabalho desde o primeiro dia.

TRANSIT CUSTOM      TRANSIT CUSTOM



TOURNEO CUSTOM      TOURNEO CUSTOM



### Exterior Colors

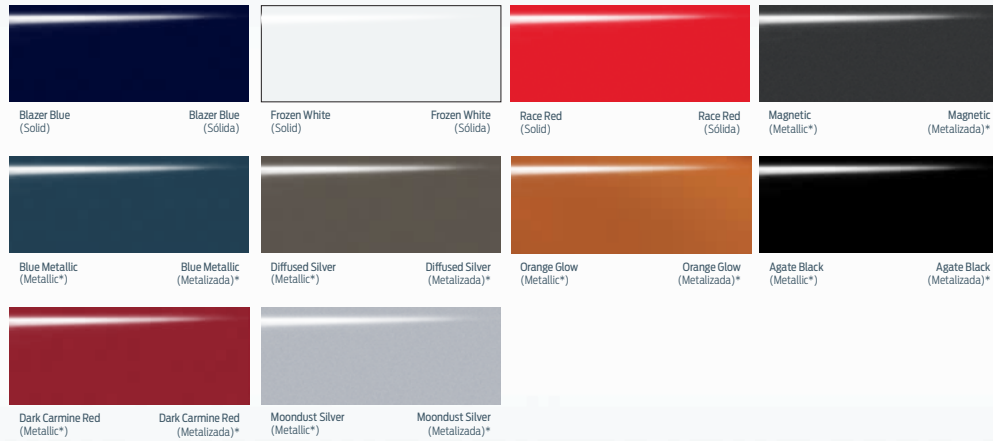

### Cores Exteriores

### Seats



**Cloth:**  
Quadrant/City – Dark Palazzo Grey

**Tecido:**  
Quadrant/City – Dark Palazzo Grey



**Cloth:**  
Capitol/City – Ebony

**Tecido:**  
Capitol/City – Ebony

### Bancos



2.2L Diesel engine

Motor Diesel 2.2L

# Built for hard work.

Even smarter. Even more capable. Even more efficient. The new Ford **TRANSIT VAN** can deliver even greater productivity for your business.

# Construída para trabalhar no duro.

Cada vez mais inteligente. Cada vez mais capaz. Cada vez mais eficiente. A nova Ford **TRANSIT VAN** consegue fornecer cada vez mais produtividade ao seu negócio.

## Optimized loadspace and payload\*

The **TRANSIT VAN** delivers exceptional load capacity. You'll find up to 15.1m<sup>3</sup> of cargo space to fill. The flat load floor and near vertical side walls help you make the most of all that space, with room to carry loads of up to 4 373mm in length and up to 2 070mm in height. Access to the load area is quick and easy too, thanks to a wide-opening sliding side door, full-height rear doors that can be opened to a full 270° (standard on Long Wheelbase and Extended Body) and a built-in rear bumper step.

- 10m<sup>3</sup> to 15.1m<sup>3</sup> loadspace. Greater load cube allows more to be carried in a single journey for improved operating efficiency.
- 4 373mm load lengths. Increased load lengths can accommodate standard-length items, like pipes, building boards and carpet rolls.

\*Cargo and load capacity limited by weight and weight distribution.

## Espaço de carga e carga útil otimizados\*

A **TRANSIT VAN** fornece capacidade de carga excepcional. Vai encontrar até 15.1m<sup>3</sup> de espaço de carga para encher. O piso de carga plano e as paredes laterais quase verticais ajudam-no a tirar o máximo partido de toda aquela área, com espaço para transportar cargas até 4 373mm de comprimento e 2 070mm de altura. O acesso à zona de carga também é rápido e fácil, graças a uma porta lateral de correr com abertura ampla, portas traseiras a toda a altura que podem ser abertas totalmente 270° (de série na distância entre eixos longa e carroçaria alargada) e um degrau incorporado no pára-choques traseiro.

- 10m<sup>3</sup> a 15.1m<sup>3</sup> de espaço de carga. O cubo de carga maior permite transportar mais numa única viagem para uma eficiência operacional melhorada.
- 4 373mm de comprimento de carga. O comprimento de carga aumentado pode alojar objectos de comprimento padrão, como tubos, pranchas de construção e rolos de alcatifa.

\*Capacidade de carga limitada por peso e por distribuição de peso.

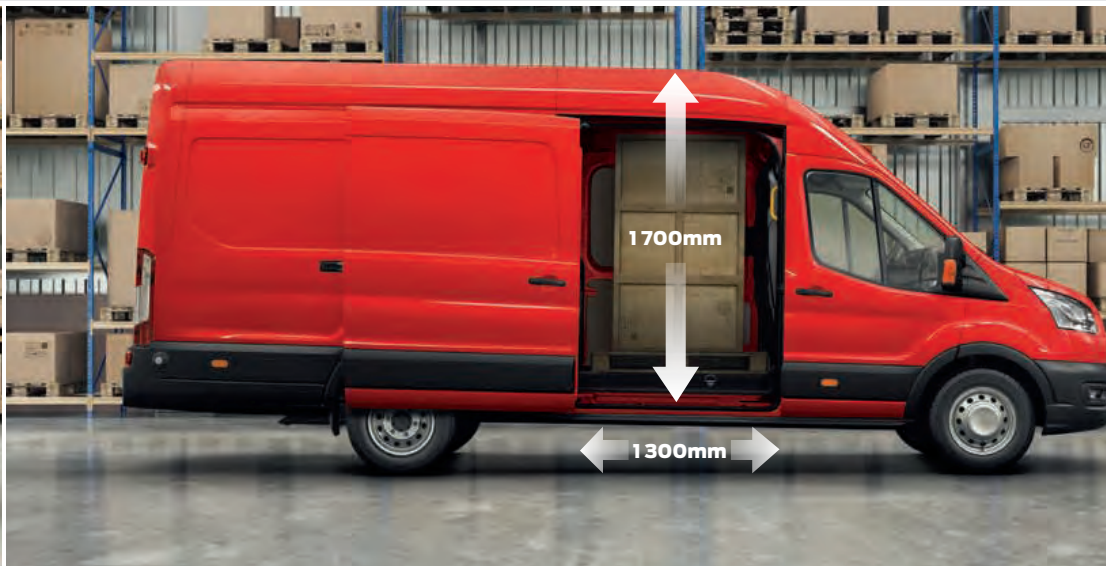
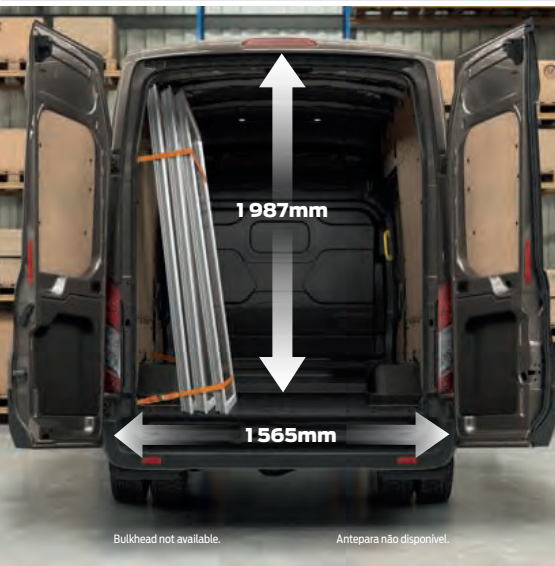

## Wing mirrors

Wing mirrors that can protect themselves to avoid accidental damage, power-foldable mirrors fold inwards when you're parked. Tucked back, they also protect the stylish integrated indicators.

## Retrovisores exteriores

Retrovisores que se auto protegem para evitar danos accidentais, recolhendo eletricamente quando estaciona. Uma vez recolhidos, protegem também os indicadores estilizados integrados.



## Electronic Stability Program<sup>1</sup>

Senses when you are deviating from your chosen line and aims to keep you on track by automatically regulating braking and engine output. Traction Control<sup>2</sup> is designed to eliminate excessive wheelspin and to provide the best possible grip by constantly monitoring and adjusting the torque delivered to individual wheels. (Standard) <sup>(\*)</sup>uses sensors. <sup>(†)</sup>Safety feature.)

## Programa Electrónico de Estabilidade<sup>1</sup>

Detecta quando está a sair da faixa de rodagem que escolheu e tem como objectivo mantê-lo no rumo certo regulando automaticamente a potência de travagem e do motor. O Controlo de Tração<sup>2</sup> foi concebido para eliminar a patinagem excessiva das rodas e para fornecer a melhor aderência possível mediante a monitorização e ajuste constante do binário fornecido a cada uma das rodas. (De série) <sup>(\*)</sup>utiliza sensores. <sup>(†)</sup>Funcionalidade de segurança.)



## An early warning if a tyre is going flat

If any of your tyres starts to lose pressure during your journey, the Tyre Pressure Monitoring System warns you that there's a puncture immediately by lighting up an icon on the instrument panel.

## Um aviso antecipado se um dos pneus começar a perder pressão

Se um dos pneus começar a perder pressão durante a viagem, o Sistema de Monitorização da Pressão dos Pneus avisa-o imediatamente de que há um furo através de um ícone que se ilumina no painel de instrumentos.



## SYNC<sup>3</sup><sup>2</sup>

For an effortless hands-free experience Ford SYNC<sup>3</sup> is an advanced system that enables you to stay connected and control your phone, music and navigation system. Choose either voice commands or the 8" color touchscreen with pinch-and-swipe gestures for intuitive Navigation.

## SYNC<sup>3</sup><sup>2</sup>

Para uma experiência mãos-livres sem esforço, o Ford SYNC<sup>3</sup> é um sistema avançado que lhe permite manter-se ligado e controlar o seu telefone, música e sistema de navegação. Escolha entre comandos de voz ou o ecrã tátil a cores de 8" com gestos de aproximação dos dedos e percorrer, para uma navegação intuitiva.

## 2.2L Diesel engine

## Motor Diesel 2.2L



<sup>1</sup>Driver-assist features are supplemental and do not replace the driver's attention, judgement and need to control the vehicle. It does not replace safe driving. See Owner's Manual for details and limitations. <sup>2</sup>Don't drive while distracted or while using handheld devices. Use voice-operated systems when possible. Some features may be locked out while the vehicle is in gear. Not all features are compatible with all phones.

<sup>3</sup>As funcionalidades de assistência ao condutor são suplementares e não substituem a atenção, o discernimento e a necessidade de o condutor controlar o veículo. Não substitui uma condução segura. Consulte o manual do proprietário quanto aos pormenores e limitações. <sup>2</sup>Não conduza se estiver distraído ou enquanto estiver a usar dispositivos manuais. Utilize sistemas operados por voz, sempre que possível. Algumas funcionalidades podem ser bloqueadas enquanto o veículo estiver engatado. Nem todas as funcionalidades são compatíveis com todos os telefones.

## An appetite for hard work.

The **TRANSIT VAN** is the ideal combination of high carrying capacity, dependable power and low fuel consumption.

## Muita vontade para trabalhar no duro.

A **TRANSIT VAN** é a combinação ideal de capacidade de transporte elevada, potência fiável e baixo consumo de combustível.

## Ready to be put to work.

Whatever you need from a van, you'll find it – and more – in the **TRANSIT**.

## Pronta para deitar mãos à obra.

O que quer que precise de uma van, vai ter – e mais – na **TRANSIT**.



### Welcome to your new office

New **TRANSIT VAN** helps you take even the most demanding day in your stride. The spacious, redesigned interior with its new instrument panel and high quality ergonomic design puts you comfortably in control. A new 8" touchscreen at the heart of the fascia supports pinch and swipe gestures and delivers a range of information, entertainment and navigation, as well as voice control.

### Seja bem-vindo ao seu novo escritório

A nova **TRANSIT VAN** ajuda-o a resolver os seus impasses diários mais exigentes com toda a serenidade. O espaço interior reformulado com o seu novo painel de instrumentos e design ergonómico de alta qualidade permite-lhe assumir o controlo confortavelmente. Um novo ecrã tátil de 8" no coração do tablier suporta os gestos de aproximação dos dedos e de percorrer e fornece uma variedade de informações, entretenimento e navegação, assim como controlo por voz.



### New LED daytime running lights for style and visibility

Highly energy efficient, these advanced daytime running lights provide a signature look that really sets **TRANSIT** apart: they'll help get you noticed during the day and be seen clearly at night.

### Novas luzes diurnas LED para estilo e visibilidade

Altamente eficientes em termos energéticos, estas luzes diurnas avançadas conferem uma assinatura distintiva à **TRANSIT**: vão ajudar a reparar em si durante o dia e a ser visto claramente à noite.

### Power-assisted steering

Responds to every situation Electric power-assisted steering automatically adjusts to your speed and the conditions. At low speeds, the system makes wheel turns feel lighter and easier, improving maneuverability. At high speeds, when you need greater control, it firms up the steering.

### Direção Assistida Eléctrica

Responde a cada situação A direção assistida eléctrica ajusta-se automaticamente à sua velocidade e às condições. A baixa velocidade, o sistema torna a viragem das rodas mais leve e mais fácil, melhorando a capacidade de manobra. A alta velocidade, quando necessita de um controlo maior, dá firmeza à direção.

### An advanced system to help you stay in your lane

Lane-keeping Aid<sup>1</sup> provides gentle steering torque assistance to help guide you back into your lane. If your wheel touches the line or edge of the road, Lane-keeping Alert vibrates the steering wheel and displays a visual warning.

### Um sistema avançado para ajudá-lo a ficar na sua faixa.

O Alerta de Permanência na Faixa<sup>1</sup> proporciona uma assistência de binário da direção suave para ajudar a guiá-lo de novo para a sua faixa. Se a roda tocar na linha ou na berm da estrada, o Alerta de Permanência na Faixa vibra o volante e mostra um aviso visual.



Load area protection package optional. <sup>1</sup>Lane-Keeping Aid does not control steering. Driver-assist features are supplemental and do not replace the driver's attention, judgment and need to control the vehicle.

Pacote de protecção de área de carga opcional. <sup>1</sup>O Alerta de Permanência na Faixa não controla a direção. As funcionalidades de assistência ao condutor são suplementares e não substituem a atenção, o discernimento e a necessidade de o condutor controlar o veículo.

### Medium wheelbase L2

Standard roof H2	Tejadilho padrão H2
FWD	FWD
<b>10.0m<sup>3</sup></b>	<b>10.0m<sup>3</sup></b>
RWD/FWD	RWD/FWD
<b>9.5m<sup>3</sup></b>	<b>9.5m<sup>3</sup></b>



### Distância entre eixos média L2

High roof H3	Tejadilho alto H3
FWD	FWD
<b>11.2m<sup>3</sup></b>	<b>11.2m<sup>3</sup></b>
RWD/FWD	RWD/FWD
<b>10.7m<sup>3</sup></b>	<b>10.7m<sup>3</sup></b>

### Long wheelbase L3

Standard roof H2	Tejadilho padrão H2
FWD	FWD
<b>11.5m<sup>3</sup></b>	<b>11.5m<sup>3</sup></b>
RWD/FWD	RWD/FWD
<b>11.0m<sup>3</sup></b>	<b>11.0m<sup>3</sup></b>



### Distância entre eixos longa L3

High roof H3	Tejadilho alto H3
FWD	FWD
<b>13m<sup>3</sup></b>	<b>13m<sup>3</sup></b>
RWD/FWD	RWD/FWD
<b>12.4m<sup>3</sup></b>	<b>12.4m<sup>3</sup></b>

### Long wheelbase EF L4

High roof H3
FWD
<b>15.1m<sup>3</sup></b>



### Distância entre eixos longa EF L4

Tejadilho alto H3
FWD
<b>15.1m<sup>3</sup></b>

### Medium wheelbase L2

**2/3** seats

Max. gross payload up to 1 473kg  
Gross vehicle mass from 3 300kg to 3 500kg



### Distância entre eixos média L2

**2/3** lugares

Carga útil bruta máx. até 1 473kg  
Peso Máximo Autorizado de 3 300kg a 3 500kg

### Long wheelbase L3

**2/3** seats

Max. gross payload up to 1 420kg  
Gross vehicle mass from 3 300kg to 3 500kg

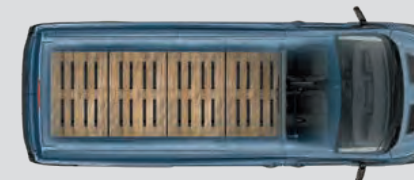

### Distância entre eixos longa L3

**2/3** lugares

Carga útil bruta máx. até 1 420kg  
Peso Máximo Autorizado de 3 300kg a 3 500kg

### Long wheelbase EF L4

**2/3** seats

Max. gross payload up to 2 209kg  
Gross vehicle mass from 3 500kg to 4 700kg

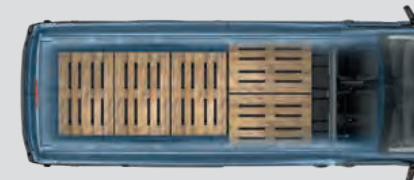

### Distância entre eixos longa EF L4

**2/3** lugares

Carga útil bruta máx. até 2 209kg  
Peso Máximo Autorizado de 3 500kg a 4 700kg

# TRANSIT BUS

When you need enough space for passengers, the Ford **TRANSIT BUS** is the perfect solution.



**2.2L Diesel engine**  
**Motor Diesel 2.2L**

# TRANSIT BUS

Quando necessita de espaço suficiente para passageiros, a Ford **TRANSIT BUS** é a solução perfeita.

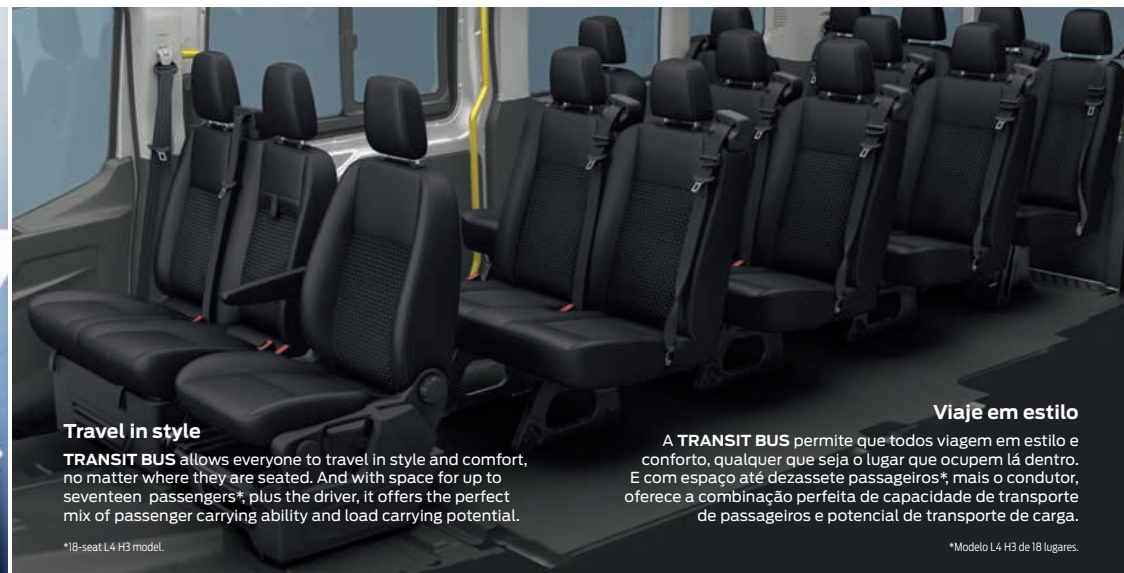

### Travel in style

**TRANSIT BUS** allows everyone to travel in style and comfort, no matter where they are seated. And with space for up to seventeen passengers\* plus the driver, it offers the perfect mix of passenger carrying ability and load carrying potential.

\*18-seat L4 H3 model.

### Viaje em estilo

A **TRANSIT BUS** permite que todos viagem em estilo e conforto, qualquer que seja o lugar que ocupem lá dentro. E com espaço até dezassete passageiros\*, mais o condutor, oferece a combinação perfeita de capacidade de transporte de passageiros e potencial de transporte de carga.

\*Modelo L4 H3 de 18 lugares.



### Smart storage<sup>1</sup>

With its light and spacious fully-trimmed interior, the new **TRANSIT BUS** is designed to make even the longest journey a pleasure. Overhead storage shelves, standard on L4 H3 (LWB-EF high roof) models, offer convenient additional storage. Each row of seats is provided with two foot-level outlets for heating and, when specified, aircraft-style overhead air conditioning vents for efficient air circulation and individual LED reading lights.



### Arrumos inteligentes<sup>1</sup>

Com o seu interior luminoso e espaçoso, a nova **TRANSIT BUS** foi concebida para que até mesmo a viagem mais longa se torne um prazer. As prateleiras de arrumação superiores, de série nos modelos L4 H3 (LWB-EF tejadilho alto), oferecem um prático espaço de arrumação adicional. Cada fila de bancos está equipada com duas saídas ao nível dos pés para aquecimento e, quando especificado, respiradouros de ar condicionado superiores ao estilo de avião, para circulação de ar eficiente e luzes de leitura LED individuais.

### Access made easy

The new **TRANSIT BUS** offers unrestricted access to the passenger compartment. An extra-wide, power-operated sliding side door provides two regulation-size exits, making it easier to get in or out. For added convenience, all models feature a power-operated side step, and passenger assist handles located on both sides of the door.

### Acesso mais facilitado

A nova **TRANSIT BUS** oferece acesso sem restrições ao habitáculo. Uma porta de correr elétrica e extra ampla fornece duas saídas com regulação de tamanho, tornando mais fácil as entradas e saídas. Para maior conveniência, todos os modelos estão equipados com um degrau lateral elétrico e manipuladores de assistência aos passageiros localizados de ambos os lados da porta.



<sup>1</sup>Cargo and load capacity limited by weight and weight distribution.

<sup>1</sup>Capacidade de carga limitada por peso e por distribuição de peso.

# Driving in Confidence

| Advanced systems to ease your day. |

# Conduzir com confiança

| Sistemas avançados para lhe facilitar o dia. |

## Long wheelbase L3

## Distância entre eixos longa L3

Standard roof H2  
RWD Tejadilho padrão H2  
RWD



High roof H3  
RWD Tejadilho alto H3  
RWD

## Long wheelbase EF L4

## Distância entre eixos longa EF L4

High roof H3  
RWD



Tejadilho alto H3  
RWD

## Long wheelbase L3

## Distância entre eixos longa L3

14/15  
seats

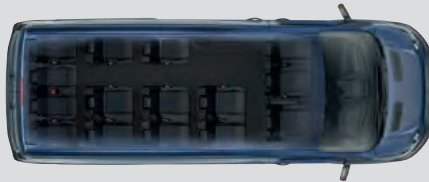

14/15  
lugares

## Long wheelbase EF L4

## Distância entre eixos longa EF L4

17/18  
seats



17/18  
lugares



### Electronic Stability Program<sup>2</sup>

TRANSIT BUS is fitted with Electronic Stability Program (ESP)<sup>®1</sup> as standard. The advanced system constantly monitors the path the vehicle is following and compares it to the driver's intended course. If ESP senses a significant difference, it automatically reduces engine torque and applies brakes to individual wheels to help stabilise the vehicle and keep it on track.

### Trailer Sway Control<sup>2</sup>

When it detects trailer sway, the system is designed to reduce engine torque and apply the brakes to the appropriate wheel(s) to help maintain control – standard with all Ford tow bars.

### Hill Launch Assist<sup>2</sup>

Designed to temporarily prevent you from rolling down a slope when you move your foot from the brake pedal to the accelerator pedal. It works in forward and reverse gears, so it's ideal for towing and pulling heavy loads. (Standard)

<sup>1</sup>Uses sensors.

<sup>2</sup>Safety feature.

<sup>3</sup>Driver-assist features are supplemental and do not replace the driver's attention, judgement and need to control the vehicle. It does not replace safe driving. See Owner's Manual for details and limitations.

### Programa Electrónico de Estabilidade<sup>2</sup>

A TRANSIT BUS vem equipada de série com o Programa Electrónico de Estabilidade (ESP)<sup>®1</sup>. O sistema avançado monitoriza constantemente o caminho que o veículo está a seguir e compara-o com o curso pretendido pelo condutor. Se o ESP detectar uma diferença significativa, reduz automaticamente o binário do motor e aplica travões às rodas individuais para ajudar a estabilizar o veículo e mantê-lo no caminho certo.

### Controlo de Oscilação do Reboque<sup>2</sup>

Quando detecta oscilação do reboque, o sistema está concebido para reduzir o binário do motor e aplicar os travões à(s) roda(s) apropriada(s) para ajudar a manter o controlo – de série em todas as barras de reboque Ford.

### Assistência ao Arranque em Subida<sup>2</sup>

Concebido para o impedir temporariamente de deslizar rua abaixo quando passa o pé do pedal do travão para o do acelerador. Funciona tanto em marcha à frente como em marcha atrás, por isso é ideal para rebocar e puxar cargas pesadas. (De série)

<sup>1</sup>Utiliza sensores.

<sup>2</sup>Funcionalidade de segurança.

<sup>3</sup>As funcionalidades de assistência ao condutor são suplementares e não substituem a atenção, o discernimento e a necessidade de o condutor controlar o veículo. Não substitua uma condução segura. Consulte o manual do proprietário quanto aos pormenores e limitações.

## TRANSIT SINGLE & DOUBLE CHASSIS CAB



## TRANSIT CHASSIS CAB COM CABINA SIMPLES E DUPLA



### Built for hard work

When there's serious work to be done, trust the **TRANSIT CHASSIS CAB** to be up to the job. Combining the strength of a heavy truck with the agility of a light commercial vehicle, every model in the extensive, easy-to-convert **TRANSIT CHASSIS CAB** range can be configured to satisfy your individual business needs. Across the range, you'll find a bold new front-end design with larger three-bar grille, a fresh bonnet and bumper, and distinctive headlights with LED technology (option). Inside, there's built-in connectivity on selected models, and advanced driver assistance technologies available to help you through the toughest working day. From a Luton van, dropside or tipper, to a refrigerated body, mobile workshop, emergency services vehicle or a motorhome, the new **TRANSIT CHASSIS CAB** is the ideal transport solution.

### Construída para trabalhar no duro

Quando é preciso trabalhar muito a sério, descanse porque a **TRANSIT CHASSIS CAB** estará à altura da tarefa. Combinando a resistência de um camião pesado com a agilidade de um comercial ligeiro, cada modelo na extensa gama de conversão fácil da **TRANSIT CHASSIS CAB** pode ser configurado para satisfazer as necessidades específicas do seu negócio. Irá encontrar em toda a gama uma extremidade dianteira com um design novo e arrojado e uma grelha de três barras maior, um capot e para-choques inovadores e faróis diferenciados com tecnologia LED (opção). No interior há conectividade incorporada nos modelos selecionados e tecnologias avançadas de assistência ao condutor, disponíveis para o ajudar ao longo do dia de trabalho mais duro. Desde a van alta, basculante ou com talpa lateral basculante, até um veículo com carroçaria frigorífica, oficina móvel, serviços de emergência ou autocaravanas, a nova **TRANSIT CHASSIS CAB** é a solução de transporte ideal.

### Your mobile office

Transit helps you take even the most demanding day in your stride. The spacious, redesigned interior with its new instrument panel and high-quality ergonomic design puts you comfortably in control. A choice of standard dual front passenger seat or fully-adjustable single seat offers room for up to three occupants, while the facia-mounted gearshift provides easy cross-cab access. And, because life at the wheel runs more smoothly – and looks much better – when you have room to store everything you need, you'll find plenty of easily accessible storage space too, including three open-topped bins on the top of the dashboard and a new device dock designed to hold a mobile phone or tablet.

### O seu escritório móvel

A Transit ajuda-o a resolver os seus impasses diários mais difíceis com toda a serenidade. O espaço interior reformulado com o seu novo painel de instrumentos e design ergonómico de alta qualidade, coloca-o aos comandos com todo o conforto. Uma escolha de banco dianteiro duplo padrão dos passageiros ou banco único totalmente ajustável, oferece espaço para três ocupantes, enquanto a alavanca das mudanças montada no tablier permite acesso fácil através da cabina. E como a vida ao volante decorre sem sobressaltos – e parece melhor do que nunca – quando tem espaço para arrumar tudo aquilo de que necessita, vai também encontrar muito espaço de arrumação facilmente acessível, incluindo três recipientes com abertura superior no topo do tablier e uma nova doca para dispositivos, concebida para um telemóvel ou tablet.



### Room for you and your crew

When it comes to moving both cargo and a work team on-site, the new **Transit Chassis Double Cab** is a great solution. Wide-opening doors provide easy access to the spacious and well thought-out interior. The passenger seats feature lift-up base cushions and underseat stowage compartments, enabling tools and equipment to be carried out of sight. In addition, the front centre seat has a fold-down seat back that can convert into a handy work surface. Available in four wheelbase lengths and with a choice of front- or rear-wheel-drive configurations\*, **Transit Chassis Cab** combines rugged load-carrying ability with versatile crew accommodation.

### Espaço para si e para a sua equipa

Quando se trata de transportar a carga e a equipa para o estaleiro, a nova **Transit Chassis Cab** com Cabina Dupla é uma solução fantástica. As portas de grande abertura fornecem acesso fácil ao interior espaçoso e bem pensado. Os bancos dos passageiros têm almofadas que levantam e compartimentos de arrumação por baixo, o que permite transportar ferramentas e equipamento longe de olhares indiscretos. Além disso, o lugar central dianteiro tem um encosto rebatível que se pode converter numa prática superfície de trabalho. Disponível com quatro comprimentos de distância entre eixos e uma seleção de configurações de tração às rodas dianteiras ou traseiras\*, a **Transit Chassis Cab** combina capacidade de transporte robusta com uma acomodação versátil da equipa.



\*Only available on Double Chassis Cab

\*Apenas disponível na Chassis Cab de Cabina Dupla

# Driving in Confidence

| Advanced systems to ease your day. |

# Conduzir com confiança

| Sistemas avançados para lhe facilitar o dia. |

## Medium wheelbase L2

Standard roof H2  
RWD/FWD/AWD **4 700kg GVM**  
2/3 seats



Dual rear wheel (DRW)



Rodado traseiro duplo (DRW)

## Distância entre eixos média L2

**PMA 4 700kg** Tejadilho padrão H2  
RWD/FWD/AWD  
2/3 lugares

Single rear wheel (SRW)



Rodado traseiro simples (SRW)

## Long wheelbase L3

Standard roof H2  
RWD/FWD/AWD **3 500 – 4 700kg GVM**  
2/3 seats



Dual rear wheel (DRW)



Rodado traseiro duplo (DRW)

## Distância entre eixos longa L3

**PMA 3 500 – 4 700kg** Tejadilho padrão H2  
RWD/FWD/AWD  
2/3 lugares

Single rear wheel (SRW)



Rodado traseiro simples (SRW)

## Long wheelbase with Extended Frame L4

Standard roof H2  
RWD (FWD available in 350 series) **3 500 – 4 700kg GVM**  
2/3 seats



Dual rear wheel (DRW)



Rodado traseiro duplo (DRW)

## Distância entre eixos longa com chassis prolongado L4

**PMA 3 500 – 4 700kg** Tejadilho padrão H2  
RWD/FWD/AWD (FWD disponível na série 350)  
2/3 lugares

Single rear wheel (SRW)



Rodado traseiro simples (SRW)

## Extra-long wheelbase L5

Standard roof H2  
RWD **3 500 – 4 700kg GVM**  
2/3 seats



Dual rear wheel (DRW)



Rodado traseiro duplo (DRW)

## Distância entre eixos extra longa L5

**PMA 3 500 – 4 700kg** Tejadilho padrão H2  
RWD  
2/3 lugares

Single rear wheel (SRW)



Rodado traseiro simples (SRW)

## Side Wind Stabilisation

Helps the driver to stay in lane in strong, gusty conditions by using the ESC system to sense when the vehicle is being affected by crosswinds. (Standard)

## Estabilização ao Vento Lateral

Ajuda o condutor a manter-se na faixa em condições de ventos forte, vendavais, utilizando o sistema ESC para detectar quando o veículo está a ser afetado por ventos cruzados. (De série)

## Hill Start Assist<sup>02</sup>

Designed to temporarily prevent your vehicle from rolling down a slope when you move your foot from the brake pedal to the accelerator pedal. It works in forward and reverse gears, so is ideal for towing and pulling heavy loads. (Standard)

## Assistência ao Aranque em Subida<sup>02</sup>

Concebido para o impedir temporariamente de deslizar rua abaixo quando passa o pé do pedal do travão para o do acelerador. Funciona tanto em marcha à frente como atrás, por isso é ideal para rebocar e puxar cargas pesadas. (De série)



## Rollover Mitigation (ROM)<sup>3</sup> –

Designed to identify a potentially dangerous driving situation and activate the ESP to restore stability.

## Trailer Sway Control<sup>\*2</sup>

When it detects trailer sway, the system is designed to reduce engine torque and apply the brakes to the appropriate wheel(s) to help maintain control – standard with all Ford tow bars.

## Electronic Stability Program (ESP)<sup>2,3</sup>

TRANSIT SINGLE & DOUBLE CHASSIS CAB are both fitted with Electronic Stability Program (ESP)<sup>01</sup> as standard. The advanced system constantly monitors the path the vehicle is following and compares it to the driver's intended course. If ESP senses a significant difference, it automatically reduces engine torque and applies brakes to individual wheels to help stabilise the vehicle and keep it on track.

## Sistema Anti-capotamento (ROM)<sup>3</sup> –

Concebido para identificar uma situação de condução potencialmente perigosa e ativar o ESP para restaurar a estabilidade.

## Controlo de Oscilação do Reboque<sup>\*2</sup>

Quando detecta oscilação do reboque, o sistema está concebido para reduzir o binário do motor e aplicar os travões à(s) roda(s) apropriada(s) para ajudar a manter o controlo – de série em todas as barras de reboque Ford.

## Programa Electrónico de Estabilidade (ESP)<sup>2,3</sup>

As TRANSIT CHASSIS CAB COM CABINA SIMPLES E DUPLA estão ambas equipadas de série com o Programa Electrónico de Estabilidade (ESP)<sup>01</sup>. O sistema avançado monitoriza constantemente o caminho que o veículo está a seguir e compara-o com o curso pretendido pelo condutor. Se o ESP detectar uma diferença significativa, reduz automaticamente o binário do motor e aplica travões às rodas individuais para ajudar a estabilizar o veículo e mantê-lo no caminho certo.

<sup>\*</sup>Optional on TRANSIT SINGLE & DOUBLE CHASSIS CAB.

<sup>02</sup>Uses sensors.

<sup>3</sup>Safety Feature. \*Driver-assist features are supplemental and do not replace the driver's attention, judgement and need to control the vehicle. It does not replace safe driving. See Owner's Manual for details and limitations.

<sup>01</sup>Standard on single & double chassis cab

<sup>\*</sup>Optional na TRANSIT CHASSIS CAB COM CABINA SIMPLES E DUPLA.

<sup>02</sup>Utiliza sensores.

<sup>3</sup>Funcionalidade de segurança. \*As funcionalidades de assistência ao condutor são suplementares e não substituem a atenção, o discernimento e a necessidade de o condutor controlar o veículo. Não substitui uma condução segura. Consulte o manual do proprietário quando aos pormenores e limitações. <sup>01</sup>De série em chassis cab com cabina simples e dupla

## Make it yours.

Choose the color and trim that you think best reflects your business.

## Personalize-o.

Escolha a cor e os acabamentos que, na sua opinião, melhor refletem o seu negócio.

### Exterior Colors

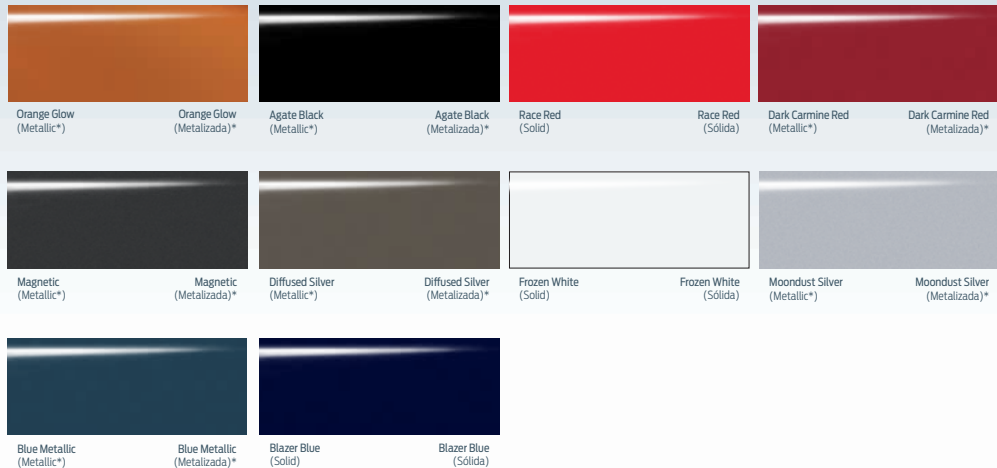

### Cores Exteriores

### Seats

**Cloth:**  
Quadrant/City – Dark Palazzo Grey  
Standard on Transit Van Base, Transit Bus base & Transit KOMBI & KOMBI VAN M/NI base

**Tecido:**  
Quadrant/City – Dark Palazzo Grey  
De série na Transit Van Base, Transit Bus base e Transit KOMBI & KOMBI VAN M/NI base



### Bancos

**Cloth:**  
Capitol/City – Ebony  
Standard on Transit Bus Premium & KOMBI & KOMBI VAN M/NI premium

**Tecido:**  
Capitol/City – Ebony  
De série na Transit Bus Premium e KOMBI & KOMBI VAN M/NI premium



### Trims – CHASSIS CAB

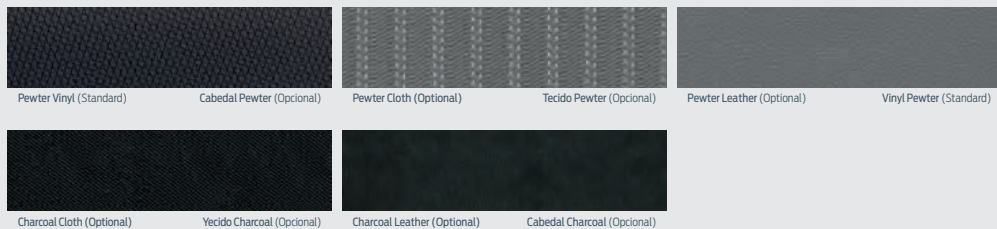

### Frisos – CHASSIS CAB



### Ford PROTECT

No matter what the situation, Ford has you covered.

#### Ford PROTECT PremiumCARE

Up to 8-years/300 000km 1000+ Components covered.  
This includes: steering, airconditioning and heating, hi-tech, audio, safety, emissions, engine, transmission, electrical, brakes, front and rear suspension, drive axles, etc.

#### Ford PROTECT Premium Maintenance Plan

Covers routine inspections, and replacement of normal "wear and tear" items.  
This includes: oil change and filter, shock absorbers, clutch discs, spark plugs, engine belts, hoses, hose clamps, tire and rotation, wiper blades, brake pads and linings, etc.

Visit [ssa.ford.com](http://ssa.ford.com) for more information.

### Ford PROTECT

Qualquer que seja a situação, já sabe que a Ford está lá para si.

#### Ford PROTECT PremiumCARE

Até 8 anos/300 000km e mais de 1000 componentes cobertos.  
Isto inclui: direcção, ar condicionado e aquecimento, alta tecnologia, áudio, segurança, emissões, motor, transmissão, sistema eléctrico, travões, suspensão dianteira e traseira, eixos de transmissão, etc.

#### Plano de manutenção do Ford PROTECT Premium

Cobre as inspeções de rotina e a substituição de itens de "desgaste" normais.  
Isto inclui: mudança do óleo e filtro, amortecedores, discos da embraiagem, velas de aquecimento, correias do motor, mangueiras, braçadeiras, pneus e rotação, lâminas dos pára-brisas, revestimentos dos travões, etc.

Visite [ssa.ford.com](http://ssa.ford.com) para mais informações.





Go Further

Vehicles may be shown with optional equipment. Features may be offered only in combination with other options or subject to additional ordering requirements/limitations. Dimensions shown may vary due to optional features and/or production variability. Information is provided on an "as is" basis and could include technical, typographical or other errors. Ford makes no warranties, representations, or guarantees of any kind, express or implied, including but not limited to, accuracy, currency, or completeness, the operation of the information, materials, content, availability, and products. Ford reserves the right to change product specifications, pricing and equipment at any time without incurring obligations. Your Ford Distributor is the best source of the most up-to-date information on Ford vehicles.

**Ford Genuine Parts & Service.** Keep your vehicle in optimum operating condition with scheduled maintenance service. Ford and Lincoln Distributor technicians know your vehicle inside and out. They are continuously trained by Ford Motor Company and the parts they use are specifically designed for your vehicle. See your Distributor for limited warranty information on Ford Original Accessories. Ford Licensed Accessories (FLA) are warranted by the accessory manufacturer's warranty. FLA are designed and developed by the accessory manufacturer and have not been designed or tested to Ford Motor Company engineering requirements. Contact your Ford Distributor for details and/or a copy of all limited warranties.

Os veículos podem ser exibidos com equipamento opcional. As características podem apenas estar disponíveis em combinação com outras opções ou sujeitas a requisitos/limitações de encomendas adicionais. As dimensões exibidas podem variar devido a características opcionais e/ou variabilidade de produção. As informações são fornecidas "como estão" e podem incluir erros técnicos, tipográficos ou outros. A Ford não faz garantias ou representações de qualquer tipo, expressas ou implícitas, incluindo, mas não limitado a, precisão, moeda ou inteireza, a operação das informações, materiais, conteúdo, disponibilidade e produtos. A Ford reserva o direito de alterar as especificações, preços e equipamentos do produto a qualquer momento sem incorrer em obrigações daí resultantes. O seu Concessionário Ford é a melhor fonte de informações mais atualizadas sobre veículos Ford.

**Serviços e Peças genuínas Ford.** Mantenha o seu veículo em condições de funcionamento ideais com o plano de serviços de manutenção. Os técnicos do concessionário Ford e Lincoln conhecem seu veículo por dentro e por fora. Recebem constantemente formação da Ford Motor Company e as peças que utilizam foram concebidas especificamente para o seu veículo. Consulte o seu Concessionário para obter mais informações sobre a garantia limitada dos Acessórios Originais Ford. Os Acessórios Licenciados Ford (ou FLD - Ford Licensed Accessories) possuem a garantia dada do fabricante dos acessórios. Os FLA foram concebidos e desenvolvidos pelo fabricante de acessórios e não foram concebidos ou testados de acordo com os requisitos de engenharia da Ford Motor Company. Entre em contacto com o seu Concessionário Ford para obter detalhes e/ou uma cópia de todas as garantias limitadas.

#### Quality

We design and build your Ford to feel as good after many years of service as it did the day you picked it up. And to drive just as beautifully too.



#### Qualidade

Concebemos e construímos o seu Ford para ser tão bom após muitos anos de serviço tal como no primeiro dia em que o comprou.

#### Green

Using advanced Ford technology, we're committed to creating vehicles with improved fuel economy, reduced CO<sub>2</sub> emissions and a lower overall cost of ownership.



#### Verde

Utilizando a tecnologia avançada Ford, estamos empenhados em criar veículos com melhor economia de combustível, emissões de CO<sub>2</sub> reduzidas e um menor custo total de propriedade.

#### Safe

Ford's Intelligent Protection System uses sophisticated technology designed to help prevent an accident and, if one should happen, to protect you.



#### Seguro

O Sistema de Protecção Inteligente da Ford utiliza tecnologia sofisticada concebida para ajudar a prevenir acidentes e, caso aconteçam, para protegê-lo.

#### Smart

Vehicles with smart intuitive technologies designed to connect your world, and many clever solutions from Ford that make life a little easier.



#### Inteligente

Veículos com tecnologias intuitivas inteligentes concebidas para interligar o seu mundo, e muitas soluções inteligentes da Ford que tornam a vida um pouco mais fácil.

Ford reserves the right, subject to all applicable laws, to discontinue or change features and other specifications either temporarily or permanently, which will be communicated to the Ford Distributor Network. Published by Ford Motor Company, Printed in United Arab Emirates @2022 Ford Motor Company.

A Ford reserva-se ao direito, sujeito a todas as leis aplicáveis, de descontinuar ou alterar certas características e outras especificações de forma temporária ou permanente, o que será comunicado à Rede de concessionários Ford. Publicado pela Ford Motor Company. Impresso nos Emirados Árabes Unidos @2022 Ford Motor Company.

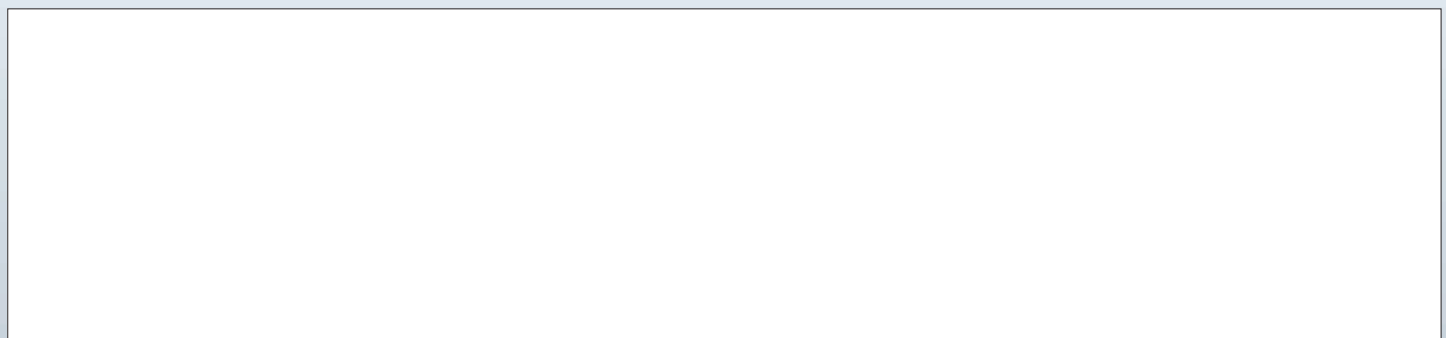

Visit [ssa.ford.com](https://ssa.ford.com)

Visite [ssa.ford.com](https://ssa.ford.com)

GTB1014/092/22MY

# TRANSIT CUSTOM

	VAN – 270S – BASE		VAN – 330L – BASE		VAN – 310S
Roof Height	LOW ROOF	HIGH ROOF	LOW ROOF	HIGH ROOF	HIGH ROOF
Wheelbase	SWB	SWB	LWB	LWB	LWB
<b>Engine</b>					
2.2L Diesel FWD; Horsepower – 101PS; Torque – 310Nm Stage IV	Std	Std	-	-	-
2.2L Diesel FWD; Horsepower – 127PS; Torque – 350Nm Stage IV	-	-	Std	Std	Std
<b>Transmission</b>					
6-speed manual	Std	Std	Std	Std	Std
<b>Wheels &amp; Tires</b>					
15" Steel wheel	Std	Std	-	-	-
16" Steel wheel	-	-	Std	Std	Std
Spare wheel	Std	Std	Std	Std	Std
<b>Steering</b>					
Rack-and-pinion steering	Std	Std	Std	Std	Std
Electric Power-Assisted Steering (EPAS)	Std	Std	Std	Std	Std
<b>Suspension</b>					
Front: independent MacPherson struts, variable rate coil springs, stabilizer bar and gas-pressurized shock absorbers	Std	Std	Std	Std	Std
Rear suspension: single leaf springs, gas-pressurized shock absorbers	Std	Std	Std	Std	Std
Torque Vectoring Control (TVC)	Std	Std	Std	Std	Std
<b>Brakes</b>					
Front ventilated discs	Std	Std	Std	Std	Std
Rear solid discs	Std	Std	Std	Std	Std
<b>Safety &amp; Security</b>					
Driver airbag	Std	Std	Std	Std	Std
Passenger airbag	Std	Std	Std	Std	Std
Anti-lock Braking System (ABS)	Std	Std	Std	Std	Std
Electronic Brakeforce Distribution (EBD)	Std	Std	Std	Std	Std
Electronic Stability Program (ESP)	Std	Std	Std	Std	Std
Hill Launch Assist (HLA)	Std	Std	Std	Std	Std
Load Adaptive Control (LAC)	Std	Std	Std	Std	Std
Emergency Brake Assist (EBA)	Std	Std	Std	Std	Std
Emergency brake warning	Std	Std	Std	Std	Std
Rollover Mitigation (ROM)	Std	Std	Std	Std	Std
Trailer Sway Control (TSC)	Std	Std	Std	Std	Std
Remote power central double locking	Std	Std	Std	Std	Std
<b>Exterior</b>					
Low roof	Std	-	Std	-	-
High roof	-	Std	-	Std	Std
Short wheelbase	Std	Std	-	-	-
Long wheelbase	-	-	Std	Std	Std
Grille – 3 bar – black color	Std	Std	Std	Std	Std
Wide bodyside moulding – gray	Std	Std	Std	Std	Std
Exterior door handle – black color	Std	Std	Std	Std	Std
Follow-me-home lighting	Std	Std	Std	Std	Std
High-mounted stop lamp	Std	Std	Std	Std	Std
Daytime Running Lamps (DLR)	Std	Std	Std	Std	Std
Front bumper – partial body color	Std	Std	Std	Std	Std
Rear bumper – black color	Std	Std	Std	Std	Std
Side sliding door – curb-side sliding door	Std	-	Std	Std	Std
Side sliding doors – dual side sliding door	A	Std	-	A	A
Rear doors – 50/50 swing open non-glazed door	Std	Std	Std	Std	Std
Windows – front, electrically-operated (driver's side – one shot up/down)	Std	Std	Std	Std	Std
Door mirrors – black color – dual power, heated signal	Std	Std	Std	Std	Std
Quad-beam headlamp	Std	Std	Std	Std	Std
Manual headlamp leveling	Std	Std	Std	Std	Std



Go Further

# TRANSIT CUSTOM

	VAN – 270S – BASE		VAN – 330L – BASE		VAN – 310S
	LOW ROOF	HIGH ROOF	LOW ROOF	HIGH ROOF	HIGH ROOF
Roof Height					
Wheelbase	SWB	SWB	LWB	LWB	LWB
<b>Interior &amp; Loadspace</b>					
Bulkhead with load-through hatch	Std	Std	Std	Std	Std
8 load compartment tie-down loops	Std	Std	Std	Std	Std
Partial floor cover – rubber insulated easy clean (back to B-pillar)	Std	Std	Std	Std	Std
Front header courtesy light with theatre dimming	Std	Std	Std	Std	Std
Load compartment lamps	Std	Std	Std	Std	Std
Molded gearshift knob	Std	Std	Std	Std	Std
Front manual air conditioner	Std	Std	Std	Std	Std
Central locking	Std	Std	Std	Std	Std
Remote keyless lock/unlock	Std	Std	Std	Std	Std
<b>Comfort &amp; Convenience</b>					
AM/FM radio with USB and Bluetooth® connectivity	Std	Std	Std	Std	Std
4 audio speakers	Std	Std	Std	Std	Std
Steering-wheel-mounted audio controls	Std	Std	Std	Std	Std
<b>Dimensions (mm)</b>					
A – Overall length	4 972	4 972	4 972	4 972	4 972
B – Overall width with mirrors	2 272	2 272	2 272	2 272	2 272
C – Overall height	2 020	2 389	2 020	2 389	2 389
D – Wheelbase	2 933	2 933	2 933	2 933	2 933
E – Front of vehicle to front wheel center	1 011	1 011	1 011	1 011	1 011
F – Rear of vehicle to rear wheel center	1 028	1 028	1 028	1 028	1 028
G – Side door entry width	1 030	1 030	1 030	1 030	1 030
H – Side load door entry height	1 324	1 324	1 324	1 324	1 324
I – Rear tailgate entry width	1 404	1 404	1 404	1 404	1 404
J – Rear tailgate entry height	1 347	1 706	1 347	1 706	1 706
K – Maximum loadspace length (with bulkhead)	2 555	2 555	2 555	2 555	2 555
Maximum loadspace length (with bulkhead through)	3 085	3 085	3 085	3 085	3 085
L – Maximum loadspace width	1 775	1 775	1 775	1 775	1 775
M – Loadspace between wheel arches	1 390	1 390	1 390	1 390	1 390
N – Load floor to roof	1 406	1 778	1 406	1 778	1 778
O – Loading height	583	589	583	589	589
<b>Weight &amp; Capacities</b>					
Loadspace volume with bulkhead (cu.m)	6.0	7.2	6.0	7.2	7.2
Payload (kg)	852	805	1 452	1 405	1 405
Gross Vehicle Mass (GVM) – kg	2 700	2 700	3 325	3 325	3 325
Fuel tank (L)	80L	80L	80L	80L	80L

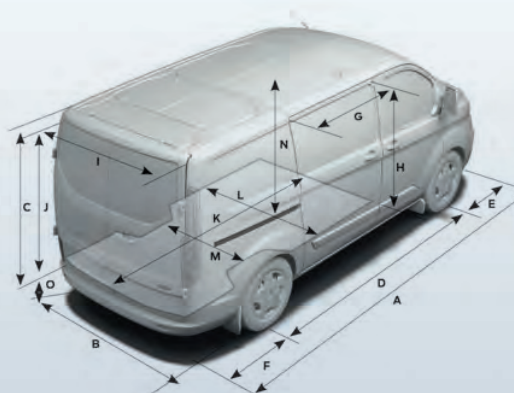

A = Available

Restrictions apply. Some options whilst shown as available may not be compatible together. For more clarification, please visit your local Ford Distributor.



Go Further

# TOURNEO CUSTOM

	KOMBI M1 – 330S – BASE	KOMBI M1 – 330L – BASE	BUS M1 – 300L – BASE	BUS M1 – 300L – PREMIUM
<b>Roof Height</b>	<b>LOW ROOF</b>	<b>HIGH ROOF</b>	<b>LOW ROOF</b>	<b>LOW ROOF</b>
<b>Wheelbase</b>	<b>SWB</b>	<b>LWB</b>	<b>LWB</b>	<b>LWB</b>
<b>Engine</b>				
2.2L Diesel FWD; Horsepower – 101PS; Torque – 310Nm Stage IV	Std	Std	Std	Std
2.2L Diesel FWD; Horsepower – 127PS; Torque – 350Nm Stage IV	Std	Std	Std	Std
<b>Transmission</b>				
6-speed manual	Std	Std	Std	Std
<b>Wheels &amp; Tires</b>				
16" Steel wheel	Std	Std	Std	-
16" Alloy wheel	-	-	-	Std
Spare wheel	Std	Std	Std	Std
<b>Steering</b>				
Rack-and-pinion steering	Std	Std	Std	Std
Electric Power-Assisted Steering (EPAS)	Std	Std	Std	Std
<b>Suspension</b>				
Front: independent MacPherson struts, variable rate coil springs, stabilizer bar and gas-pressurized shock absorbers	Std	Std	Std	Std
Rear suspension: single leaf springs, gas-pressurized shock absorbers	Std	Std	Std	Std
Torque Vectoring Control (TVC)	Std	Std	Std	Std
<b>Brakes</b>				
Front ventilated discs	Std	Std	Std	Std
Rear solid discs	Std	Std	Std	Std
<b>Safety &amp; Security</b>				
Driver airbag	Std	Std	Std	Std
Passenger airbag	Std	Std	Std	Std
Thorax airbag	Std	Std	Std	Std
Curtain airbags	Std	Std	Std	Std
ISOFIX child-seat – 3 attachments – center (2nd- and 3rd-row seat) and driver's side (2nd-row seats)	Std	Std	Std	Std
Anti-lock Braking System (ABS)	Std	Std	Std	Std
Electronic Brakeforce Distribution (EBD)	Std	Std	Std	Std
Electronic Stability Program (ESP)	Std	Std	Std	Std
Hill Launch Assist (HLA)	Std	Std	Std	Std
Load Adaptive Control (LAC)	Std	Std	Std	Std
Emergency Brake Assist (EBA)	Std	Std	Std	Std
Emergency brake warning	Std	Std	Std	Std
Rollover Mitigation (ROM)	Std	Std	Std	Std
Trailer Sway Control (TSC)	Std	Std	Std	Std
Remote power central double locking	Std	Std	Std	Std
<b>Exterior</b>				
Low roof	Std	-	Std	Std
High roof	-	Std	-	-
Short wheelbase	Std	-	-	-
Long wheelbase	-	Std	Std	Std
Grille – 3 bar – black color	Std	Std	-	-
Grille – mid-5 bar black color / chrome bars	-	-	Std	Std
Wide bodyside moulding – gray	Std	Std	Std	Std
Exterior door handle – black color	Std	Std	Std	-
Exterior door handle – body color	-	-	-	Std
Follow-me-home lighting	Std	Std	Std	Std
High-mounted stop lamp	Std	Std	Std	Std
Daytime Running Lamps (DRL)	Std	Std	Std	Std
Front bumper – body color	Std	Std	Std	Std
Rear bumper – body color	Std	Std	Std	Std
Single side sliding door with running-board	Std	Std	-	-
Dual side sliding doors with running-boards	-	-	Std	Std
Rear doors – glazed rear tailgate with wash/wipe	-	-	Std	Std
Rear doors – 50/50 swing open glazed door	Std	Std	-	-
Front mudflaps	Std	Std	Std	Std
Rear mudflaps	Std	Std	-	Std
Front power windows with driver side one-touch up/down function	Std	Std	Std	Std
Windows – 2nd-row, passenger and driver's side flip open	Std	Std	Std	Std
Windows – 3rd-row, passenger's side, fixed	Std	Std	Std	Std
Door mirrors – black color – dual power, heated signal, auto-fold mirrors	Std	Std	Std	-
Door mirrors – body color – dual power, heated signal, auto-fold mirrors	-	-	-	Std
Quad-beam headlamp	Std	Std	Std	Std
Manual headlamp leveling	Std	Std	Std	Std
Front fog lamps	-	-	-	Std
Front and rear parking sensors	-	-	Std	Std



Go Further

# TOURNEO CUSTOM

	KOMBI M1 – 330S – BASE	KOMBI M1 – 330L – BASE	BUS M1 – 300L – BASE	BUS M1 – 300L – PREMIUM
<b>Roof Height</b>	<b>LOW ROOF</b>	<b>HIGH ROOF</b>	<b>LOW ROOF</b>	<b>LOW ROOF</b>
<b>Wheelbase</b>	<b>SWB</b>	<b>LWB</b>	<b>LWB</b>	<b>LWB</b>
<b>Interior &amp; Loadspace</b>				
Speed control (cruise control)	-	-	Std	Std
2 load compartment tie-down loops	Std	-	-	-
4 load compartment tie-down loops	-	Std	Std	Std
Complete floor cover – rubber insulated	Std	Std	Std	-
Complete floor cover – carpet	-	-	-	Std
Front header courtesy light with theatre dimming	Std	Std	Std	Std
Load compartment lamps	Std	Std	Std	Std
Molded gearshift knob	Std	Std	Std	-
Leather gearshift knob	-	-	-	Std
Leather steering wheel	-	-	Std	Std
Front manual air conditioner	Std	Std	Std	Std
Rear seat manual climate control	Std	Std	Std	Std
Side rear window blinds	-	-	Std	Std
Central locking	Std	Std	Std	Std
Remote keyless lock/unlock	Std	Std	Std	Std
Locking glovebox lid	-	-	-	Std
<b>Comfort &amp; Convenience</b>				
AM/FM Radio with USB and Bluetooth® connectivity	Std	Std	Std	Std
4 audio speakers	Std	Std	Std	Std
Steering-wheel-mounted audio controls	Std	Std	Std	Std
<b>Dimensions (mm)</b>				
A – Overall length	4 972	5 339	5 339	5 339
B – Overall width with mirrors	2 272	2 272	2 272	2 272
C – Overall height	2 020	2 389	2 020	2 020
D – Wheelbase	2 933	3 300	3 300	3 300
E – Front of vehicle to front wheel center	1 011	1 011	1 011	1 011
F – Rear of vehicle to rear wheel center	1 028	1 028	1 028	1 028
G – Side door entry width	1 030	1 030	1 030	1 030
H – Side load door entry height	1 324	1 324	1 324	1 324
I – Rear tailgate entry width	1 404	1 404	1 404	1 404
J – Rear tailgate entry height	1 297	1 660	1 347	1 347
<b>Weight &amp; Capacities</b>				
Gross Vehicle Mass (GVM) – kg	3 300	3 300	3 000	3 000
Fuel tank (L)	80L	80L	80L	80L

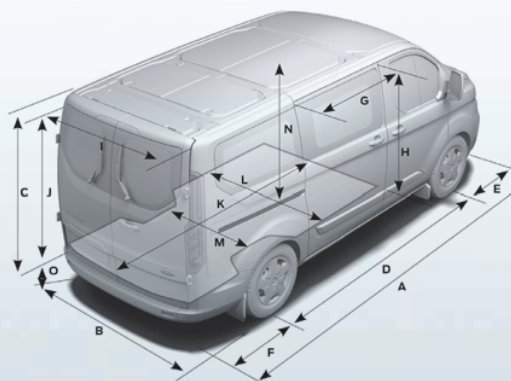

Restrictions apply. Some options whilst shown as available may not be compatible together. For more clarification, please visit your local Ford Distributor.



Go Further

# TRANSIT VAN

	L1H1		L1H2		L2H1		L2H2		L3H2
Wheelbase	MWB	MWB	MWB	MWB	LWB	LWB	LWB	LWB	LWB-E
Roof Height	MR	MR	HR	HR	MR	MR	HR	HR	HR
Drive	FWD	RWD	FWD	RWD	FWD	RWD	FWD	RWD	RWD
<b>Engine</b>									
2.2L Diesel Horsepower – 125 PS; Torque – 350Nm Stage IV	Opt	Opt	Opt	Opt	Opt	Opt	Opt	Opt	Opt
2.2L Diesel Horsepower – 155PS; Torque – 350Nm Stage IV	Opt	Opt	Opt	Opt	Opt	Opt	Opt	Opt	Opt
<b>Transmission</b>									
6-speed manual	Std	Std	Std	Std	Std	Std	Std	Std	Std
<b>Wheels &amp; Tires</b>									
16" Steel wheel	Std	Std	Std	Std	Std	Std	Std	Std	Std
<b>Steering</b>									
4-way adjustable	Std	Std	Std	Std	Std	Std	Std	Std	Std
Hydraulic Power Assisted Steering (HPAS)	Std	Std	Std	Std	Std	Std	Std	Std	Std
<b>Suspension</b>									
Front: independent MacPherson struts, variable rate coil springs, stabilizer bar and gas-pressurized shock absorbers	Std	Std	Std	Std	Std	Std	Std	Std	Std
Rear suspension: single leaf springs, gas-pressurized shock absorbers	Std	Std	Std	Std	Std	Std	Std	Std	Std
Torque Vectoring Control (TVC)	Std	Std	Std	Std	Std	Std	Std	Std	Std
<b>Brakes</b>									
Front ventilated discs	Std	Std	Std	Std	Std	Std	Std	Std	Std
Rear solid discs	Std	Std	Std	Std	Std	Std	Std	Std	Std
<b>Safety &amp; Security</b>									
Driver airbag	Std	Std	Std	Std	Std	Std	Std	Std	Std
Passenger airbag	Opt	Opt	Opt	Opt	Opt	Opt	Opt	Opt	Opt
Anti-lock Braking System (ABS)	Std	Std	Std	Std	Std	Std	Std	Std	Std
Electronic Stability Program (ESP)	Std	Std	Std	Std	Std	Std	Std	Std	Std
Traction Control System	Std	Std	Std	Std	Std	Std	Std	Std	Std
Emergency Brake Assist (EBA)	Std	Std	Std	Std	Std	Std	Std	Std	Std
Emergency brake warning	Std	Std	Std	Std	Std	Std	Std	Std	Std
Rollover Mitigation (ROM)	Std	Std	Std	Std	Std	Std	Std	Std	Std
Trailer Sway Control (TSC)	Opt	Opt	Opt	Opt	Opt	Opt	Opt	Opt	Opt
Remote door entry	Std	Std	Std	Std	Std	Std	Std	Std	Std
Hill Launch Assist (HLA)	Std	Std	Std	Std	Std	Std	Std	Std	Std
<b>Exterior</b>									
Grille – 3 bar – moulded in color	Std	Std	Std	Std	Std	Std	Std	Std	Std
Exterior door handle – black color	Std	Std	Std	Std	Std	Std	Std	Std	Std
Wide bodyside moulding	Std	Std	Std	Std	Std	Std	Std	Std	Std
Follow-me-home lighting	Std	Std	Std	Std	Std	Std	Std	Std	Std
High-mounted stop lamp	Std	Std	Std	Std	Std	Std	Std	Std	Std
Daytime Running Lamps (DRL)	Std	Std	Std	Std	Std	Std	Std	Std	Std
Front bumper – partial body color	Std	Std	Std	Std	Std	Std	Std	Std	Std
Rear bumper – black color	Std	Std	Std	Std	Std	Std	Std	Std	Std
Side sliding doors – Dual side sliding door	Opt	Opt	Opt	Opt	Opt	Opt	Opt	Opt	Opt
Rear doors – 50/50 swing open non-glazed door	Std	Std	Std	Std	Std	Std	Std	Std	Std
Power front window – one touch down	Std	Std	Std	Std	Std	Std	Std	Std	Std
Short arm mirrors	Std	Std	Std	Std	Std	Std	Std	Std	Std
Quad-beam headlamp	Std	Std	Std	Std	Std	Std	Std	Std	Std
Manual headlamp leveling	Std	Std	Std	Std	Std	Std	Std	Std	Std
Power-adjustable and power-fold signal mirrors	Std	Std	Std	Std	Std	Std	Std	Std	Std

\*3.5L EcoBoost V6 only available with Ambulance Pre-pack.



Go Further

# TRANSIT VAN

	L1H1		L1H2		L2H1		L2H2		L3H2
	MWB	MWB	MWB	MWB	LWB	LWB	LWB	LWB	LWB-E
<b>Wheelbase</b>									
<b>Roof Height</b>	MR	MR	HR	HR	MR	MR	HR	HR	HR
<b>Drive</b>	FWD	RWD	FWD	RWD	FWD	RWD	FWD	RWD	RWD
<b>Interior &amp; Loadspace</b>									
Bulkhead with load-through hatch	Std	Std	Std	Std	Std	Std	Std	Std	Std
Overhead console – Front (Include 2 Din)	Std	Std	Std	Std	Std	Std	Std	Std	Std
8 load compartment tie-down loops	Std	Std	Std	Std	Std	Std	Std	Std	Std
Partial floor cover – rubber insulated easy clean (back to B-pillar)	Std	Std	Std	Std	Std	Std	Std	Std	Std
Front header courtesy light with theatre dimming	Std	Std	Std	Std	Std	Std	Std	Std	Std
Load compartment lamps	Std	Std	Std	Std	Std	Std	Std	Std	Std
<b>Comfort and Convenience</b>									
AM/FM radio with USB and Bluetooth® connectivity	Std	Std	Std	Std	Std	Std	Std	Std	Std
4 audio speakers	Std	Std	Std	Std	Std	Std	Std	Std	Std
Steering-wheel-mounted audio controls	Std	Std	Std	Std	Std	Std	Std	Std	Std
Extended range fuel tank	Opt	Opt	Opt	Opt	Opt	Opt	Opt	Opt	Opt
<b>Dimensions (mm)</b>									
A – Overall length	5531	5531	5531	5531	5981	5981	5981	5981	6704
B – Overall width with mirrors	2474	2474	2474	2474	2474	2474	2474	2474	2474
C – Overall height	2481	2533	2717	2769	2476	2530	2712	2766	2759
D – Wheelbase	3300	3300	3300	3300	3750	3750	3750	3750	3750
E – Front of vehicle to front wheel center	1023	1023	1023	1023	1023	1023	1023	1023	1023
F – Rear of vehicle to rear wheel center	1208	1208	1208	1208	1208	1208	1208	1208	1931
G – Side door entry width	1300	1300	1300	1300	1300	1300	1300	1300	1300
H – Side load door entry height	1700	1600	1700	1600	1700	1600	1700	1600	1600
I – Rear tailgate entry width	1565	1565	1565	1565	1565	1565	1565	1565	1565
J – Rear tailgate entry height	1748	1648	1987	1887	1748	1648	1987	1887	1887
K – Maximum loadspace length (with bulkhead)	3083	3083	3083	3083	3533	3533	3533	3533	4373
Maximum loadspace length (with bulkhead through)	3200	3200	3200	3200	3650	3650	3650	3650	4373
L – Maximum loadspace width	1784	1784	1784	1784	1784	1784	1784	1784	1784
M – Loadspace between wheel arches									
N – Load floor to roof	1886	1786	2125	2025	1886	1786	2125	2025	2025
O – Loading height	552	704	549	701	540	694	537	691	676
<b>Weight &amp; Capacities</b>									
Load space volume with bulkhead (m³)	10	9.5	11.2	10.7	11.5	11	13	12.4	15.1
Gross Vehicle Mass (GVM) – kg	3300	3500	3300	3500	3300 – 3500	3500	3300 – 3500	3500	3500 – 4700
Fuel tank (L)	80L	80L	80L	80L	80L	80L	80L	80L	80L

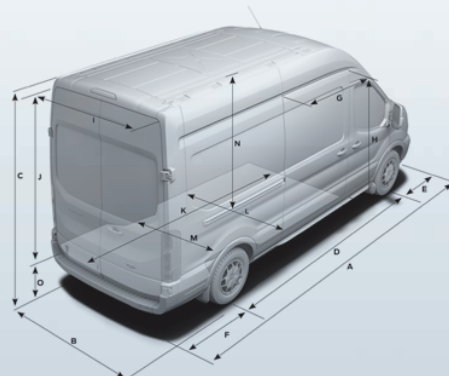

Restrictions apply. Some options whilst shown as available may not be compatible together. For more clarification, please visit your local Ford Distributor.



Go Further

# TRANSIT BUS

	BUS				KOMBI M1		
	MWB	LWB	LWB	LWB-E	MWB	LWB	LWB
<b>Wheelbase</b>							
<b>Roof Height</b>	MR	MR	HR	HR	MR	HR	HR
<b>Drive</b>	RWD	RWD	RWD	RWD	FWD	FWD	RWD
<b>Engine</b>							
2.2L Diesel Horsepower – 155PS; Torque – 350Nm Stage IV	Std	Std	Std	Std	-	-	-
2.2L Diesel Horsepower – 125PS; Torque – 350 Nm Stage IV	-	-	-	-	Std	Std	Std
<b>Transmission</b>							
6-speed manual	Std	Std	Std	Std	Std	Std	Std
<b>Wheels &amp; Tires</b>							
16" Steel wheel	Std	Std	Std	Std	Std	Std	Std
<b>Steering</b>							
4- way adjustable	Std	Std	Std	Std	Std	Std	Std
Hydraulic Power Assisted Steering (HPAS)	Std	Std	Std	Std	Std	Std	Std
<b>Suspension</b>							
Front: independent MacPherson struts, variable rate coil springs, stabilizer bar and gas-pressurized shock absorbers	Std	Std	Std	Std	Std	Std	Std
Rear suspension: single leaf springs, gas-pressurized shock absorbers	Std	Std	Std	Std	Std	Std	Std
Torque Vectoring Control (TVC)	Std	Std	Std	Std	Std	Std	Std
<b>Brakes</b>							
Front ventilated discs	Std	Std	Std	Std	Std	Std	Std
Rear solid discs	Std	Std	Std	Std	Std	Std	Std
<b>Safety &amp; Security</b>							
Driver airbag	Std	Std	Std	Std	Std	Std	Std
Passenger airbag	Opt	Opt	Opt	-	Opt	Opt	Opt
Anti-lock Braking System (ABS)	Std	Std	Std	Std	Std	Std	Std
Electronic Stability Program (ESP)	Std	Std	Std	Std	Std	Std	Std
Traction Control System	Std	Std	Std	Std	Std	Std	Std
Emergency Brake Assist (EBA)	Std	Std	Std	Std	Std	Std	Std
Emergency brake warning	Std	Std	Std	Std	Std	Std	Std
Rollover Mitigation (ROM)	Std	Std	Std	Std	Std	Std	Std
Trailer Sway Control (TSC)	Opt	Opt	Opt	Opt	Opt	Opt	Opt
Remote door entry	Std	Std	Std	Std	Std	Std	Std
Hill Launch Assist (HLA)	Std	Std	Std	Std	Std	Std	Std
<b>Exterior</b>							
Grille – 3 bar – moulded in color	Std	Std	Std	Std	Std	Std	Std
Exterior door handle – black color	Std	Std	Std	Std	Std	Std	Std
Wide bodyside moulding	Std	Std	Std	Std	Std	Std	Std
Follow-me-home lighting	Std	Std	Std	Std	Std	Std	Std
High-mounted stop lamp	Std	Std	Std	Std	Std	Std	Std
Daytime Running Lamps (DRL)	Std	Std	Std	Std	Std	Std	Std
Front bumper – partial body color	Std	Std	Std	Std	Std	Std	Std
Rear bumper – black color	Std	Std	Std	Std	Std	Std	Std
180 degree rear cargo door	Std	Std	Std	Std	Std	Std	Std
270 degree rear cargo door	Opt	Opt	Opt	Std	Std	Std	Std
Power front window – one touch down	Std	Std	Std	Std	Std	Std	Std
Short arm mirrors	Std	Std	Std	Std	Std	Std	Std
Quad-beam headlamp	Std	Std	Std	Std	Std	Std	Std
Manual headlamp leveling	Std	Std	Std	Std	Std	Std	Std
Power-adjustable and power-fold signal mirrors	Std	Std	Std	Std	Std	Std	Std



Go Further



# TRANSIT BUS

	BUS				KOMBI M1		
	MWB	LWB	LWB	LWB-E	MWB	LWB	LWB
<b>Wheelbase</b>							
<b>Roof Height</b>	MR	MR	HR	HR	MR	HR	HR
<b>Drive</b>	RWD	RWD	RWD	RWD	FWD	FWD	RWD
<b>Interior &amp; Loadspace</b>							
Overhead console – Front (include 2 Din)	Std	Std	Std	Std	Std	Std	Std
Footwell illumination	Std	Std	Std	Std	Std	Std	Std
Front header courtesy light with map lights and theatre dimming	Std	Std	Std	Std	Std	Std	Std
Front header courtesy light with theatre dimming	-	-	-	-	Std	Std	Std
Rear seat courtesy light with map lights and theatre dimming	Std	Std	Std	Std	Std	Std	Std
Complete floor cover – rubber insulated easy clean	Std	Std	Std	Std	Std	Std	Std
Load compartment lamps	Std	Std	Std	Std	Std	Std	Std
Driver's sun visor	Std	Std	Std	Std	Std	Std	Std
Passenger's sun visor	Std	Std	Std	Std	Std	Std	Std
<b>Comfort &amp; Convenience</b>							
AM/FM radio with USB and Bluetooth® connectivity	Std	Std	Std	Std	Std	Std	Std
4 audio speakers	Std	Std	Std	Std	Std	Std	Std
Steering-wheel-mounted audio controls	Std	Std	Std	Std	Std	Std	Std
Extended range fuel tank	Opt	Opt	Opt	Opt	Opt	Opt	Opt
<b>Dimensions (mm)</b>							
A – Overall length	5 531	5 981	5 981	6 704	5 531	5 981	5 981
B – Overall width with mirrors	2 474	2 474	2 474	2 474	2 474	2 474	2 474
C – Overall height	2 482	2 512	2 748	2 727	2 477	2 709	2 761
D – Wheelbase	3 300	3 750	3 750	3 750	3 300	3 750	3 750
E – Front of vehicle to front wheel center	1 023	1 023	1 023	1 023	1 023	1 023	1 023
F – Rear of vehicle to rear wheel center	1 208	1 208	1 208	1 931	1 208	1 208	1 208
G – Side door entry width	1 200	1 200	1 200	1 200	1 200	1 200	1 200
H – Side load door entry height	1 564	1 564	1 564	1 564	1 664	1 564	1 564
I – Rear tailgate entry width	1 520	1 520	1 520	1 520	1 565	1 565	1 565
J – Rear tailgate entry height	1 597	1 597	1 836	1 836	1 697	1 936	1 836
Internal height	1 718	1 718	1 955	1 955	1 818	2 055	1 955
K – Space between wheel arches	1 364	1 364	1 364	1 140	1 392	1 392	1 392

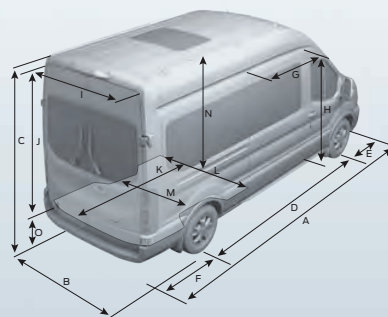

Restrictions apply. Some options whilst shown as available may not be compatible together. For more clarification, please visit your local Ford Distributor.



Go Further

# TRANSIT CHASSIS CAB

Wheelbase	SINGLE CHASSIS CAB				DOUBLE CABIN CHASSIS CAB		
	MWB	LWB	LWB-E	EL - LWB-E	MWB	LWB-E	EL - LWB - E
Drive	RWD	RWD	RWD	RWD	FWD	RWD	RWD
<b>Engine</b>							
2.2L Diesel Horsepower – 125 PS; Torque – 350Nm Stage IV	Opt	Opt	Opt	Opt	Std	Std	Std
2.2L Diesel Horsepower – 155PS; Torque – 350Nm Stage IV	Opt	Opt	Opt	Opt	NA	Opt	Opt
<b>Transmission</b>							
6-speed manual	Std	Std	Std	Std	Std	Std	Std
<b>Wheels &amp; Tires</b>							
16" Steel wheel	Std	Std	Std	Std	Std	Std	Std
<b>Steering</b>							
4-way Adjustable	Std	Std	Std	Std	Std	Std	Std
Hydraulic Power Assisted Steering (HPAS)	Std	Std	Std	Std	Std	Std	Std
<b>Suspension</b>							
Front: Independent MacPherson struts, variable rate coil springs, stabilizer bar and gas pressurized shock absorbers	Std	Std	Std	Std	Std	Std	Std
Rear suspension: single leaf springs, gas pressurized shock absorbers	Std	Std	Std	Std	Std	Std	Std
Torque Vectoring Control (TVC)	Std	Std	Std	Std	Std	Std	Std
<b>Brakes</b>							
Front ventilated discs	Std	Std	Std	Std	Std	Std	Std
Rear solid discs	Std	Std	Std	Std	Std	Std	Std
<b>Safety &amp; Security</b>							
Driver airbag	Std	Std	Std	Std	Std	Std	Std
Passenger airbag	Opt	Opt	Opt	Opt	Opt	Opt	Opt
Anti-lock Braking System (ABS)	Std	Std	Std	Std	Std	Std	Std
Electronic Brakeforce Distribution (EBD)	-	-	-	-	-	-	-
Electronic Stability Program (ESP)	Std	Std	Std	Std	Std	Std	Std
Traction Control System	Std	Std	Std	Std	Std	Std	Std
Emergency Brake Assist (EBA)	Std	Std	Std	Std	Std	Std	Std
Emergency brake warning	Std	Std	Std	Std	Std	Std	Std
Rollover Mitigation (ROM)	Std	Std	Std	Std	Std	Std	Std
Trailer Sway Control (TSC)	Opt	Opt	Opt	Opt	Opt	Opt	Opt
Remote Door Entry	Std	Std	Std	Std	Std	Std	Std
Hill Launch Assist	Std	Std	Std	Std	Std	Std	Std
<b>Exterior</b>							
Grille – 3 bar – Moulded in color	Std	Std	Std	Std	Std	Std	Std
Exterior door handle – black color	Std	Std	Std	Std	Std	Std	Std
Follow-me-home lighting	Std	Std	Std	Std	Std	Std	Std
Daytime running lamps	Std	Std	Std	Std	Std	Std	Std
Front bumper – partial body color	Std	Std	Std	Std	Std	Std	Std
Rear bumper – black color	Std	Std	Std	Std	Std	Std	Std
Power Front Window – One Touch Down	Std	Std	Std	Std	Std	Std	Std
Short Arm Mirrors	Std	Std	Std	Std	Std	Std	Std
Long Arm Mirrors	Opt	Opt	Opt	Opt	Opt	Opt	Opt
Quad-beam headlamp	Std	Std	Std	Std	Std	Std	Std
Manual headlamp leveling	Std	Std	Std	Std	Std	Std	Std
Power Adjust Signal Mirrors and Power Fold	Std	Std	Std	Std	Std	Std	Std
Standard Wide Aluminium Float	Opt	Opt	Opt	Opt	Opt	Opt	Opt



Go Further

# TRANSIT CHASSIS CAB

Wheelbase	SINGLE CHASSIS CAB				DOUBLE CABIN CHASSIS CAB		
	MWB	LWB	LWB-E	EL - LWB-E	MWB	LWB-E	EL - LWB - E
Drive	RWD	RWD	RWD	RWD	FWD	RWD	RWD
<b>Interior &amp; Load Space</b>							
Overhead console – Front (Include 2 Din)	Std	Std	Std	Std	Std	Std	Std
Front header courtesy light with theatre dimming	Std	Std	Std	Std	Std	Std	Std
<b>Comfort &amp; Convenience</b>							
AM/FM radio with USB and Bluetooth® connectivity	Std	Std	Std	Std	Std	Std	Std
4 audio speakers	Std	Std	Std	Std	Std	Std	Std
Steering-wheel-mounted audio controls	Std	Std	Std	Std	Std	Std	Std
Extended Range Fuel Tank	Opt	Opt	Opt	Opt	Opt	Opt	Opt
<b>Dimensions (mm)</b>							
A – Overall Length	5 572	6 022	6 579	7 577	5 572	6 404	7 394
B – Overall width with mirrors	2 474	2 474	2 474	2 474	2 474	2 474	2 474
C – Overall height	2 189	2 182	2 182	2 173	2 194	2 195	2 188
D – Front of vehicle to front wheel centre	1 023	1 023	1 023	1 023	1 023	1 023	1 023
E – Wheelbase	3 504	3 954	3 954	4 522	3 504	3 954	4 522
F – Rear of vehicle to rear wheel centre	1 045	1 045	1 602	2 032	1 045	1 427	1 849
N – Loadlength of Chassis Bed (without Float)	3 142	3 592	4 149	5 147	2 327	3 159	4 149
O – Rear Chassis Frame Height	723	718	722	715	702	715	710
Q – Rear of Cab to Front Wheel Centre	1 407	1 407	1 407	1 407	2 222	2 222	2 222
R – Rear of Cab to Rear Wheel Centre	2 097	2 547	2 547	3 115	1 282	1 732	2 300
Turning Circle (Kerb-to-Kerb)	12.6	14	14	15.8	13	14	15.8
<b>Weight &amp; Capacities</b>							
Gross Vehicle Mass (GVM) – kg	4 700	3 500 – 4 700	3 500 – 4 700	3 500 – 4 700	3 100	3 500 – 4 700	3 500 – 4 700

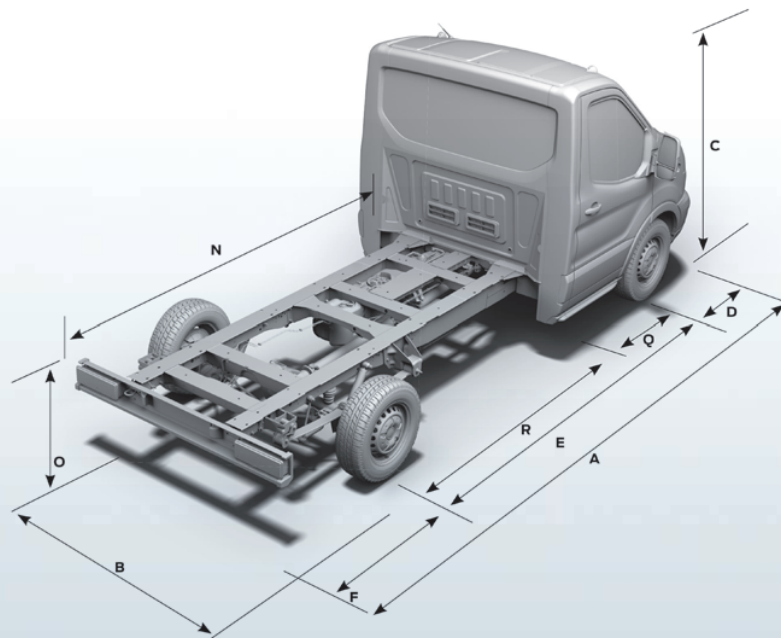

Restrictions apply. Some options whilst shown as available may not be compatible together. For more clarification, please visit your local Ford Distributor.



Go Further

# TRANSIT CUSTOM

	VAN – 270S – BASE		VAN – 330L – BASE		VAN – 310S
Altura do tejadilho	TEJADILHO BAIXO	TEJADILHO ALTO	TEJADILHO BAIXO	TEJADILHO ALTO	TEJADILHO ALTO
Distância entre eixos	SWB	SWB	LWB	LWB	LWB
<b>Motor</b>					
2.2L Diesel FWD; Cavalo de potência – 101PS; Binário – 310Nm Fase IV	De série	De série	-	-	-
2.2L Diesel FWD; Cavalo de potência – 127PS; Binário – 350Nm Fase IV	-	-	De série	De série	De série
<b>Transmissão</b>					
Manual 6 velocidades	De série	De série	De série	De série	De série
<b>Jantes e pneus</b>					
Jante em aço de 15"	De série	De série	-	-	-
Jante em aço de 16"	-	-	De série	De série	De série
Roda sobressalente	De série	De série	De série	De série	De série
<b>Direcção</b>					
Direcção cremalheira e pinhão	De série	De série	De série	De série	De série
Direcção Assistida Eléctrica (EPAS)	De série	De série	De série	De série	De série
<b>Suspensão</b>					
Dianteira: MacPherson independentes, molas helicoidais de taxa variável, barra estabilizadora e amortecedores pressurizados a gás	De série	De série	De série	De série	De série
Suspensão traseira: molas de lâmina simples, amortecedores pressurizados a gás	De série	De série	De série	De série	De série
Controlo de Vectorização do Binário (TVC)	De série	De série	De série	De série	De série
<b>Travões</b>					
Discos dianteiros ventilados	De série	De série	De série	De série	De série
Discos traseiros compactos	De série	De série	De série	De série	De série
<b>Segurança e protecção</b>					
Airbag do condutor	De série	De série	De série	De série	De série
Airbag do passageiro	De série	De série	De série	De série	De série
Sistema de Travagem Antibloqueio (ABS)	De série	De série	De série	De série	De série
Distribuição Electrónica de Força de Travagem (EBD)	De série	De série	De série	De série	De série
Programa Electrónico de Estabilidade (ESP)	De série	De série	De série	De série	De série
Assistência ao Arranque em Subida (HLA)	De série	De série	De série	De série	De série
Controlo de Carga Adaptativo (LAC)	De série	De série	De série	De série	De série
Assistência à Travagem de Emergência (EBA)	De série	De série	De série	De série	De série
Aviso de travagem de emergência	De série	De série	De série	De série	De série
Sistema Anti-capotamento (ROM)	De série	De série	De série	De série	De série
Controlo de Oscilação do Reboque (TSC)	De série	De série	De série	De série	De série
Fecho centralizado remoto eléctrico duplo	De série	De série	De série	De série	De série
<b>Exterior</b>					
Tejadilho baixo	De série	-	De série	-	-
Tejadilho alto	-	De série	-	De série	De série
Distância entre eixos curta	De série	De série	-	-	-
Distância entre eixos longa	-	-	De série	De série	De série
Grelha – 3 barras – cor preta	De série	De série	De série	De série	De série
Friso largo na lateral da carroçaria – cinzento	De série	De série	De série	De série	De série
Puxador exterior da porta – cor preta	De série	De série	De série	De série	De série
Iluminação "Follow-me-home"	De série	De série	De série	De série	De série
Luz de travagem elevada	De série	De série	De série	De série	De série
Luzes diurnas (DLR)	De série	De série	De série	De série	De série
Pára-choques dianteiro – parcialmente da cor da carroçaria	De série	De série	De série	De série	De série
Pára-choques traseiro – cor preta	De série	De série	De série	De série	De série
Porta lateral de correr – porta de correr do lado do passeio	De série	-	De série	De série	De série
Portas laterais de correr – porta de correr dos dois lados	A	De série	-	A	A
Portas traseiras – Porta sem vidros com abertura 50/50	De série	De série	De série	De série	De série
Janelas – dianteiras, eléctricas (lado do condutor – um toque para subir/descer)	De série	De série	De série	De série	De série
Retrovisores exteriores – cor preta – sinal, desembaciador, eléctrico, duplo	De série	De série	De série	De série	De série
Farol de feixe quad	De série	De série	De série	De série	De série
Nivelamento manual dos faróis	De série	De série	De série	De série	De série



Go Further

# TRANSIT CUSTOM

	VAN – 270S – BASE		VAN – 330L – BASE		VAN – 310S
Altura do tejadilho	TEJADILHO BAIXO	TEJADILHO ALTO	TEJADILHO BAIXO	TEJADILHO ALTO	TEJADILHO ALTO
Distância entre eixos	SWB	SWB	LWB	LWB	LWB
<b>Interior e espaço da carga</b>					
Antepara com escotilha para passar a carga	De série	De série	De série	De série	De série
8 argolas de amarração no compartimento da carga	De série	De série	De série	De série	De série
Cobertura parcial do piso – limpeza fácil, isolado a borracha (atrás ao pilar B)	De série	De série	De série	De série	De série
Luz de cortesia dianteira superior com reóstato	De série	De série	De série	De série	De série
Luzes do compartimento de carga	De série	De série	De série	De série	De série
Bola moldada da alavanca das mudanças	De série	De série	De série	De série	De série
Ar condicionado manual dianteiro	De série	De série	De série	De série	De série
Fecho centralizado	De série	De série	De série	De série	De série
Trancar/destrancar remotamente sem chave	De série	De série	De série	De série	De série
<b>Conforto e conveniência</b>					
Rádio AM/FM com USB e conectividade Bluetooth®	De série	De série	De série	De série	De série
4 altifalantes áudio	De série	De série	De série	De série	De série
Controlos de áudio montados no volante	De série	De série	De série	De série	De série
<b>Dimensões (mm)</b>					
A – Comprimento total	4 972	4 972	4 972	4 972	4 972
B – Largura total com espelhos	2 272	2 272	2 272	2 272	2 272
C – Altura total	2 020	2 389	2 020	2 389	2 389
D – Distância entre eixos	2 933	2 933	2 933	2 933	2 933
E – Frente do veículo ao centro da roda dianteira	1 011	1 011	1 011	1 011	1 011
F – Traseira do veículo ao centro da roda traseira	1 028	1 028	1 028	1 028	1 028
G – Largura de entrada da porta lateral	1 030	1 030	1 030	1 030	1 030
H – Altura de entrada da porta de carga lateral	1 324	1 324	1 324	1 324	1 324
I – Largura de entrada da porta da retaguarda	1 404	1 404	1 404	1 404	1 404
J – Altura de entrada da porta da retaguarda	1 347	1 706	1 347	1 706	1 706
K – Comprimento máximo do espaço de carga (com antepara)	2 555	2 555	2 555	2 555	2 555
Comprimento máximo do espaço de carga (com abertura na antepara)	3 085	3 085	3 085	3 085	3 085
L – Largura máxima do espaço de carga	1 775	1 775	1 775	1 775	1 775
M – Espaço de carga entre as cavas das rodas	1 390	1 390	1 390	1 390	1 390
N – Piso da carga ao tejadilho	1 406	1 778	1 406	1 778	1 778
O – Altura de carga	583	589	583	589	589
<b>Peso e capacidades</b>					
Volume de espaço de carga com antepara (metros cúbicos)	6.0	7.2	6.0	7.2	7.2
Carga útil (kg)	852	805	1 452	1 405	1 405
Peso Máximo Autorizado (PMA) – kg	2 700	2 700	3 325	3 325	3 325
Depósito de combustível (L)	80L	80L	80L	80L	80L

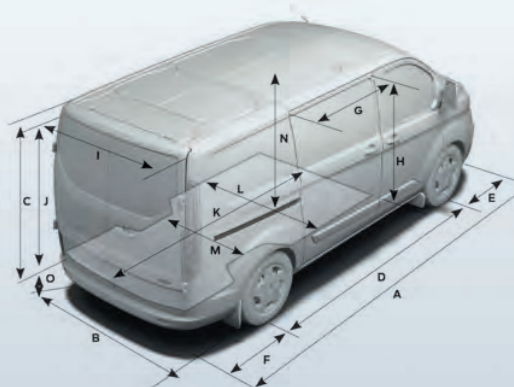

A = Disponível

Aplicam-se restrições. Algumas opções, apesar de indicadas como disponíveis, podem não ser compatíveis entre si. Para mais esclarecimentos, visite o seu Distribuidor local Ford.

GTB1014092/22MY



Go Further

# TOURNEO CUSTOM

	KOMBI M1 – 330S – BASE	KOMBI M1 – 330L – BASE	BUS M1 – 300L – BASE	BUS M1 – 300L – PREMIUM
Altura do tejadilho	TEJADILHO BAIXO	TEJADILHO ALTO	TEJADILHO BAIXO	TEJADILHO BAIXO
Distância entre eixos	SWB	LWB	LWB	LWB
<b>Motor</b>				
2.2L Diesel FWD; Cavalo de potência – 101PS; Binário – 310Nm Fase IV	De série	De série	De série	De série
2.2L Diesel FWD; Cavalo de potência – 127PS; Binário – 350Nm Fase IV	De série	De série	De série	De série
<b>Transmissão</b>				
Manual 6 velocidades	De série	De série	De série	De série
<b>Jantes e pneus</b>				
Jante em aço de 16"	De série	De série	De série	-
Jante de liga leve de 16"	-	-	-	De série
Roda sobressalente	De série	De série	De série	De série
<b>Direcção</b>				
Direcção cremalheira e pinhão	De série	De série	De série	De série
Direcção Assistida Eléctrica (EPAS)	De série	De série	De série	De série
<b>Suspensão</b>				
Dianteira: MacPherson independentes, molas helicoidais de taxa variável, barra estabilizadora e amortecedores pressurizados a gás	De série	De série	De série	De série
Suspensão traseira: molas de lâmina simples, amortecedores pressurizados a gás	De série	De série	De série	De série
Controlo de Vectorização do Binário (TVC)	De série	De série	De série	De série
<b>Travões</b>				
Discos dianteiros ventilados	De série	De série	De série	De série
Discos traseiros compactos	De série	De série	De série	De série
<b>Segurança e protecção</b>				
Airbag do condutor	De série	De série	De série	De série
Airbag do passageiro	De série	De série	De série	De série
Airbag do tórax	De série	De série	De série	De série
Airbags de cortina	De série	De série	De série	De série
Cadeira de criança ISOFIX – 3 pontos de fixação – centro (banco da 2.ª e 3.ª fila) e lado do condutor (bancos da 2.ª fila)	De série	De série	De série	De série
Sistema de Travagem Antibloqueio (ABS)	De série	De série	De série	De série
Distribuição Electrónica de Força de Travagem (EBD)	De série	De série	De série	De série
Programa Electrónico de Estabilidade (ESP)	De série	De série	De série	De série
Assistência ao Arranque em Subida (HLA)	De série	De série	De série	De série
Controlo de Carga Adaptativo (LAC)	De série	De série	De série	De série
Assistência à Travagem de Emergência (EBA)	De série	De série	De série	De série
Aviso de travagem de emergência	De série	De série	De série	De série
Sistema Anti-capotamento (ROM)	De série	De série	De série	De série
Controlo de Oscilação do Reboque (TSC)	De série	De série	De série	De série
Fecho centralizado remoto eléctrico duplo	De série	De série	De série	De série
<b>Exterior</b>				
Tejadilho baixo	De série	-	De série	De série
Tejadilho alto	-	De série	-	-
Distância entre eixos curta	De série	-	-	-
Distância entre eixos longa	-	De série	De série	De série
Grelha – 3 barras – cor preta	De série	De série	-	-
Grelha – 5 barras a meio cor preta/barras cromadas	-	-	De série	De série
Friso largo na lateral da carroçaria – cinzento	De série	De série	De série	De série
Puxador exterior da porta – cor preta	De série	De série	De série	-
Puxador exterior da porta – cor da carroçaria	-	-	-	De série
Iluminação "Follow-me-home"	De série	De série	De série	De série
Luz de travagem elevada	De série	De série	De série	De série
Luzes diurnas (DRL)	De série	De série	De série	De série
Pára-choques dianteiro – cor da carroçaria	De série	De série	De série	De série
Pára-choques traseiro – cor da carroçaria	De série	De série	De série	De série
Porta de correr lateral só de um lado com estribo	De série	De série	-	-
Porta de correr lateral dos dois lados com estribo	-	-	De série	De série
Portas traseiras – porta da retaguarda com janela e lava/limpa pára-brisas	-	-	De série	De série
Portas traseiras – Porta com vidro e abertura 50/50	De série	De série	-	-
Pára-lamas dianteiros	De série	De série	De série	De série
Pára-lamas traseiros	De série	De série	-	De série
Vidros dianteiros eléctricos com função de um toque para subir/descer no lado do condutor	De série	De série	De série	De série
Janelas – na 2.ª fila, com abertura do lado do passageiro e do condutor	De série	De série	De série	De série
Janelas – 3.ª fila, do lado do passageiro, fixas	De série	De série	De série	De série
Retrovisores exteriores – cor preta – retrovisores rebatíveis automaticamente, sinal, desembaciador, potência, duplo	De série	De série	De série	-
Retrovisores exteriores – cor da carroçaria – retrovisores rebatíveis automaticamente, sinal, desembaciador, potência, duplo	-	-	-	De série
Farol de feixe quad	De série	De série	De série	De série
Nivelamento manual dos faróis	De série	De série	De série	De série
Luzes de nevoeiro dianteiras	-	-	-	De série
Sensores de estacionamento dianteiros e traseiros	-	-	De série	De série



Go Further

# TOURNEO CUSTOM

	KOMBI M1 – 330S – BASE	KOMBI M1 – 330L – BASE	BUS M1 – 300L – BASE	BUS M1 – 300L – PREMIUM
Altura do tejadilho	TEJADILHO BAIXO	TEJADILHO ALTO	TEJADILHO BAIXO	TEJADILHO BAIXO
Distância entre eixos	SWB	LWB	LWB	LWB
<b>Interior e espaço da carga</b>				
Controlo de velocidade (controlo de velocidade de cruzeiro)	-	-	De série	De série
2 argolas de amarração no compartimento da carga	De série	-	-	-
4 argolas de amarração no compartimento da carga	-	De série	De série	De série
Cobertura total do piso – isolado a borracha	De série	De série	De série	-
Cobertura total do piso – alcatifa	-	-	-	De série
Luz de cortesia dianteira superior com reóstato	De série	De série	De série	De série
Luzes do compartimento de carga	De série	De série	De série	De série
Bola moldada da alavanca das mudanças	De série	De série	De série	-
Bola da alavanca das mudanças em pele	-	-	-	De série
Volante em pele	-	-	De série	De série
Ar condicionado manual dianteiro	De série	De série	De série	De série
Controlo de climatização manual dos bancos traseiros	De série	De série	De série	De série
Cortinas das janelas laterais traseiras	-	-	De série	De série
Fecho centralizado	De série	De série	De série	De série
Trancar/destrancar remotamente sem chave	De série	De série	De série	De série
Tampa do porta-luvas trancável	-	-	-	De série
<b>Conforto e conveniência</b>				
Rádio AM/FM com USB e conectividade Bluetooth®	De série	De série	De série	De série
4 altifalantes áudio	De série	De série	De série	De série
Controlos de áudio montados no volante	De série	De série	De série	De série
<b>Dimensões (mm)</b>				
A – Comprimento total	4 972	5 339	5 339	5 339
B – Largura total com espelhos	2 272	2 272	2 272	2 272
C – Altura total	2 020	2 389	2 020	2 020
D – Distância entre eixos	2 933	3 300	3 300	3 300
E – Frente do veículo ao centro da roda dianteira	1 011	1 011	1 011	1 011
F – Traseira do veículo ao centro da roda traseira	1 028	1 028	1 028	1 028
G – Largura de entrada da porta lateral	1 030	1 030	1 030	1 030
H – Altura de entrada da porta de carga lateral	1 324	1 324	1 324	1 324
I – Largura de entrada da porta da retaguarda	1 404	1 404	1 404	1 404
J – Altura de entrada da porta da retaguarda	1 297	1 660	1 347	1 347
<b>Peso e capacidades</b>				
Peso Máximo Autorizado (PMA) – kg	3 300	3 300	3 000	3 000
Depósito de combustível (L)	80L	80L	80L	80L

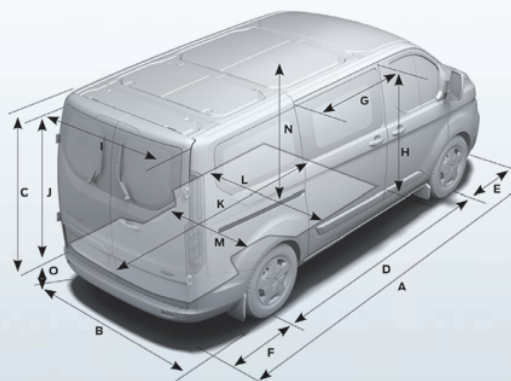

Aplicam-se restrições. Algumas opções, apesar de indicadas como disponíveis, podem não ser compatíveis entre si. Para mais esclarecimentos, visite o seu Distribuidor local Ford.

GTB1014092/22MY



Go Further

# TRANSIT VAN

	L1H1		L1H2		L2H1		L2H2		L3H2
Distância entre eixos	MWB	MWB	MWB	MWB	LWB	LWB	LWB	LWB	LWB-E
Altura do tejadilho	MR	MR	HR	HR	MR	MR	HR	HR	HR
Tracção	FWD	RWD	FWD	RWD	FWD	RWD	FWD	RWD	RWD
<b>Motor</b>									
2.2L Diesel Cavalo de potência – 125PS; Binário – 350Nm Fase IV	Opção	Opção	Opção	Opção	Opção	Opção	Opção	Opção	Opção
2.2L Diesel Cavalo de potência – 155PS; Binário – 350Nm Fase IV	Opção	Opção	Opção	Opção	Opção	Opção	Opção	Opção	Opção
<b>Transmissão</b>									
Manual 6 velocidades	De série	De série	De série	De série	De série	De série	De série	De série	De série
<b>Jantes e pneus</b>									
Jante em aço de 16"	De série	De série	De série	De série	De série	De série	De série	De série	De série
<b>Direcção</b>									
4 vias ajustável	De série	De série	De série	De série	De série	De série	De série	De série	De série
Direcção Assistida Hidráulica (HPAS)	De série	De série	De série	De série	De série	De série	De série	De série	De série
<b>Suspensão</b>									
Dianteira: MacPherson independentes, molas helicoidais de taxa variável, barra estabilizadora e amortecedores pressurizados a gás	De série	De série	De série	De série	De série	De série	De série	De série	De série
Suspensão traseira: molas de lâmina simples, amortecedores pressurizados a gás	De série	De série	De série	De série	De série	De série	De série	De série	De série
Controlo de Vectorização do Binário (TVC)	De série	De série	De série	De série	De série	De série	De série	De série	De série
<b>Travões</b>									
Discos dianteiros ventilados	De série	De série	De série	De série	De série	De série	De série	De série	De série
Discos traseiros compactos	De série	De série	De série	De série	De série	De série	De série	De série	De série
<b>Segurança e protecção</b>									
Airbag do condutor	De série	De série	De série	De série	De série	De série	De série	De série	De série
Airbag do passageiro	Opção	Opção	Opção	Opção	Opção	Opção	Opção	Opção	Opção
Sistema de Travagem Antibloqueio (ABS)	De série	De série	De série	De série	De série	De série	De série	De série	De série
Programa Electrónico de Estabilidade (ESP)	De série	De série	De série	De série	De série	De série	De série	De série	De série
Sistema de Controlo de Tracção	De série	De série	De série	De série	De série	De série	De série	De série	De série
Assistência à Travagem de Emergência (EBA)	De série	De série	De série	De série	De série	De série	De série	De série	De série
Aviso de travagem de emergência	De série	De série	De série	De série	De série	De série	De série	De série	De série
Sistema Anti-capotamento (ROM)	De série	De série	De série	De série	De série	De série	De série	De série	De série
Controlo de Oscilação do Reboque (TSC)	Opção	Opção	Opção	Opção	Opção	Opção	Opção	Opção	Opção
Entrada remota das portas	De série	De série	De série	De série	De série	De série	De série	De série	De série
Assistência ao Arranque em Subida (HLA)	De série	De série	De série	De série	De série	De série	De série	De série	De série
<b>Exterior</b>									
Grelha – 3 barras – moldada à cor	De série	De série	De série	De série	De série	De série	De série	De série	De série
Puxador exterior da porta – cor preta	De série	De série	De série	De série	De série	De série	De série	De série	De série
Friso largo na lateral da carroçaria	De série	De série	De série	De série	De série	De série	De série	De série	De série
Iluminação "Follow-me-home"	De série	De série	De série	De série	De série	De série	De série	De série	De série
Luz de travagem elevada	De série	De série	De série	De série	De série	De série	De série	De série	De série
Luzes diurnas (DRL)	De série	De série	De série	De série	De série	De série	De série	De série	De série
Pára-choques dianteiro – parcialmente da cor da carroçaria	De série	De série	De série	De série	De série	De série	De série	De série	De série
Pára-choques traseiro – cor preta	De série	De série	De série	De série	De série	De série	De série	De série	De série
Portas laterais de correr – porta de correr dos dois lados	Opção	Opção	Opção	Opção	Opção	Opção	Opção	Opção	Opção
Portas traseiras – Porta sem vidros com abertura 50/50	De série	De série	De série	De série	De série	De série	De série	De série	De série
Vidro dianteiro eléctrico – um toque para descer	De série	De série	De série	De série	De série	De série	De série	De série	De série
Retrovisores de braço curto	De série	De série	De série	De série	De série	De série	De série	De série	De série
Farol de feixe quad	De série	De série	De série	De série	De série	De série	De série	De série	De série
Nivelamento manual dos faróis	De série	De série	De série	De série	De série	De série	De série	De série	De série
Retrovisores com sinal rebatíveis e ajustáveis eletricamente	De série	De série	De série	De série	De série	De série	De série	De série	De série

\*3.5L EcoBoost V6 apenas disponível com pre-pack de ambulância.



Go Further



# TRANSIT VAN

	L1H1		L1H2		L2H1		L2H2		L3H2
	MWB	MWB	MWB	MWB	LWB	LWB	LWB	LWB	LWB-E
<b>Distância entre eixos</b>									
<b>Altura do tejadilho</b>	MR	MR	HR	HR	MR	MR	HR	HR	HR
<b>Tracção</b>	FWD	RWD	FWD	RWD	FWD	RWD	FWD	RWD	RWD
<b>Interior e espaço da carga</b>									
Anteplaca com escotilha para passar a carga	De série	De série	De série	De série	De série	De série	De série	De série	De série
Consola superior – frente (Incul 2 Din)	De série	De série	De série	De série	De série	De série	De série	De série	De série
8 argolas de amarração no compartimento da carga	De série	De série	De série	De série	De série	De série	De série	De série	De série
Cobertura parcial do piso – limpeza fácil, isolado a borracha (atrás ao pilar B)	De série	De série	De série	De série	De série	De série	De série	De série	De série
Luz de cortesia dianteira superior com reóstato	De série	De série	De série	De série	De série	De série	De série	De série	De série
Luzes do compartimento de carga	De série	De série	De série	De série	De série	De série	De série	De série	De série
<b>Conforto e conveniência</b>									
Rádio AM/FM com USB e conectividade Bluetooth®	De série	De série	De série	De série	De série	De série	De série	De série	De série
4 altifalantes áudio	De série	De série	De série	De série	De série	De série	De série	De série	De série
Controlos de áudio montados no volante	De série	De série	De série	De série	De série	De série	De série	De série	De série
Depósito de combustível de autonomia alargada	Opção	Opção	Opção	Opção	Opção	Opção	Opção	Opção	Opção
<b>Dimensões (mm)</b>									
A – Comprimento total	5531	5531	5531	5531	5981	5981	5981	5981	6704
B – Largura total com espelhos	2474	2474	2474	2474	2474	2474	2474	2474	2474
C – Altura total	2481	2533	2717	2769	2476	2530	2712	2766	2759
D – Distância entre eixos	3300	3300	3300	3300	3750	3750	3750	3750	3750
E – Frente do veículo ao centro da roda dianteira	1023	1023	1023	1023	1023	1023	1023	1023	1023
F – Traseira do veículo ao centro da roda traseira	1208	1208	1208	1208	1208	1208	1208	1208	1931
G – Largura de entrada da porta lateral	1300	1300	1300	1300	1300	1300	1300	1300	1300
H – Altura de entrada da porta de carga lateral	1700	1600	1700	1600	1700	1600	1700	1600	1600
I – Largura de entrada da porta da retaguarda	1565	1565	1565	1565	1565	1565	1565	1565	1565
J – Altura de entrada da porta da retaguarda	1748	1648	1987	1887	1748	1648	1987	1887	1887
K – Comprimento máximo do espaço de carga (com anteplaca)	3083	3083	3083	3083	3533	3533	3533	3533	4373
Comprimento máximo do espaço de carga (com abertura na anteplaca)	3200	3200	3200	3200	3650	3650	3650	3650	4373
L – Largura máxima do espaço de carga	1784	1784	1784	1784	1784	1784	1784	1784	1784
M – Espaço de carga entre as cavas das rodas									
N – Piso da carga ao tejadilho	1886	1786	2125	2025	1886	1786	2125	2025	2025
O – Altura de carga	552	704	549	701	540	694	537	691	676
<b>Peso e capacidades</b>									
Volume de espaço de carga com anteplaca (metros cúbicos)	10	9,5	11,2	10,7	11,5	11	13	12,4	15,1
Peso Máximo Autorizado (PMA) – kg	3300	3500	3300	3500	3300 – 3500	3500	3300 – 3500	3500	3500 – 4700
Depósito de combustível (L)	80L	80L	80L	80L	80L	80L	80L	80L	80L

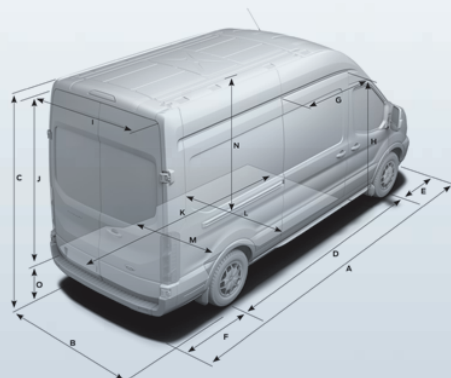

Aplicam-se restrições. Algumas opções, apesar de indicadas como disponíveis, podem não ser compatíveis entre si. Para mais esclarecimentos, visite o seu Distribuidor local Ford.



Go Further

# TRANSIT BUS

	BUS				KOMBI M1		
	MWB	LWB	LWB	LWB-E	MWB	LWB	LWB
<b>Distância entre eixos</b>							
<b>Altura do tejadilho</b>	MR	MR	HR	HR	MR	HR	HR
<b>Tracção</b>	RWD	RWD	RWD	RWD	FWD	FWD	RWD
<b>Motor</b>							
2.2L Diesel Cavalos de potência – 155PS; Binário – 350Nm Fase IV	De série	De série	De série	De série	-	-	-
2.2L Diesel Cavalos de potência – 125PS; Binário – 350Nm Fase IV	-	-	-	-	De série	De série	De série
<b>Transmissão</b>							
Manual 6 velocidades	De série	De série	De série	De série	De série	De série	De série
<b>Jantes e pneus</b>							
Jante em aço de 16"	De série	De série	De série	De série	De série	De série	De série
<b>Direcção</b>							
4 vias ajustável	De série	De série	De série	De série	De série	De série	De série
Direcção Assistida Hidráulica (HPAS)	De série	De série	De série	De série	De série	De série	De série
<b>Suspensão</b>							
Dianteira: MacPherson independentes, molas helicoidais de taxa variável, barra estabilizadora e amortecedores pressurizados a gás	De série	De série	De série	De série	De série	De série	De série
Suspensão traseira: molas de lâmina simples, amortecedores pressurizados a gás	De série	De série	De série	De série	De série	De série	De série
Controlo de Vectorização do Binário (TVC)	De série	De série	De série	De série	De série	De série	De série
<b>Travões</b>							
Discos dianteiros ventilados	De série	De série	De série	De série	De série	De série	De série
Discos traseiros compactos	De série	De série	De série	De série	De série	De série	De série
<b>Segurança e protecção</b>							
Airbag do condutor	De série	De série	De série	De série	De série	De série	De série
Airbag do passageiro	Opção	Opção	Opção	-	Opção	Opção	Opção
Sistema de Travagem Antibloqueio (ABS)	De série	De série	De série	De série	De série	De série	De série
Programa Electrónico de Estabilidade (ESP)	De série	De série	De série	De série	De série	De série	De série
Sistema de Controlo de Tracção	De série	De série	De série	De série	De série	De série	De série
Assistência à Travagem de Emergência (EBA)	De série	De série	De série	De série	De série	De série	De série
Aviso de travagem de emergência	De série	De série	De série	De série	De série	De série	De série
Sistema Anti-capotamento (ROM)	De série	De série	De série	De série	De série	De série	De série
Controlo de Oscilação do Reboque (TSC)	Opção	Opção	Opção	Opção	Opção	Opção	Opção
Entrada remota das portas	De série	De série	De série	De série	De série	De série	De série
Assistência ao Arranque em Subida (HLA)	De série	De série	De série	De série	De série	De série	De série
<b>Exterior</b>							
Grelha – 3 barras – moldada à cor	De série	De série	De série	De série	De série	De série	De série
Puxador exterior da porta – cor preta	De série	De série	De série	De série	De série	De série	De série
Friso largo na lateral da carroçaria	De série	De série	De série	De série	De série	De série	De série
Iluminação "Follow-me-home"	De série	De série	De série	De série	De série	De série	De série
Luz de travagem elevada	De série	De série	De série	De série	De série	De série	De série
Luzes diurnas (DRL)	De série	De série	De série	De série	De série	De série	De série
Pára-choques dianteiro – parcialmente da cor da carroçaria	De série	De série	De série	De série	De série	De série	De série
Pára-choques traseiro – cor preta	De série	De série	De série	De série	De série	De série	De série
Porta de carga traseira 180 graus	De série	De série	De série	De série	De série	De série	De série
Porta de carga traseira 270 graus	Opção	Opção	Opção	De série	De série	De série	De série
Vidro dianteiro eléctrico – um toque para descer	De série	De série	De série	De série	De série	De série	De série
Retrovisores de braço curto	De série	De série	De série	De série	De série	De série	De série
Farol de feixe quad	De série	De série	De série	De série	De série	De série	De série
Nivelamento manual dos faróis	De série	De série	De série	De série	De série	De série	De série
Retrovisores com sinal rebatíveis e ajustáveis eletricamente	De série	De série	De série	De série	De série	De série	De série



Go Further

# TRANSIT BUS

	BUS				KOMBI M1		
	MWB	LWB	LWB	LWB-E	MWB	LWB	LWB
<b>Distância entre eixos</b>	MR	MR	HR	HR	MR	HR	HR
<b>Altura do tejadilho</b>	MR	MR	HR	HR	MR	HR	HR
<b>Tracção</b>	RWD	RWD	RWD	RWD	FWD	FWD	RWD
<b>Interior e espaço da carga</b>							
Consola superior – frente (inclui 2 Din)	De série	De série	De série	De série	De série	De série	De série
Iluminação do espaço para os pés	De série	De série	De série	De série	De série	De série	De série
Luz de cortesia dianteira superior com luzes de leitura de mapas e reóstato	De série	De série	De série	De série	De série	De série	De série
Luz de cortesia dianteira superior com reóstato	-	-	-	-	De série	De série	De série
Luz de cortesia do banco traseiro com luzes de leitura de mapas e reóstato	De série	De série	De série	De série	De série	De série	De série
Cobertura total do piso – isolado a borracha, limpeza fácil	De série	De série	De série	De série	De série	De série	De série
Luzes do compartimento de carga	De série	De série	De série	De série	De série	De série	De série
Pála do sol do condutor	De série	De série	De série	De série	De série	De série	De série
Pála do sol do passageiro	De série	De série	De série	De série	De série	De série	De série
<b>Conforto e conveniência</b>							
Rádio AM/FM com USB e conectividade Bluetooth®	De série	De série	De série	De série	De série	De série	De série
4 altifalantes áudio	De série	De série	De série	De série	De série	De série	De série
Controlos de áudio montados no volante	De série	De série	De série	De série	De série	De série	De série
Depósito de combustível de autonomia alargada	Opção	Opção	Opção	Opção	Opção	Opção	Opção
<b>Dimensões (mm)</b>							
A – Comprimento total	5 531	5 981	5 981	6 704	5 531	5 981	5 981
B – Largura total com espelhos	2 474	2 474	2 474	2 474	2 474	2 474	2 474
C – Altura total	2 482	2 512	2 748	2 727	2 477	2 709	2 761
D – Distância entre eixos	3 300	3 750	3 750	3 750	3 300	3 750	3 750
E – Frente do veículo ao centro da roda dianteira	1 023	1 023	1 023	1 023	1 023	1 023	1 023
F – Traseira do veículo ao centro da roda traseira	1 208	1 208	1 208	1 931	1 208	1 208	1 208
G – Largura de entrada da porta lateral	1 200	1 200	1 200	1 200	1 200	1 200	1 200
H – Altura de entrada da porta de carga lateral	1 564	1 564	1 564	1 564	1 664	1 564	1 564
I – Largura de entrada da porta da retaguarda	1 520	1 520	1 520	1 520	1 565	1 565	1 565
J – Altura de entrada da porta da retaguarda	1 597	1 597	1 836	1 836	1 697	1 936	1 836
Altura interior	1 718	1 718	1 955	1 955	1 818	2 055	1 955
K – Espaço de carga entre as cavas das rodas	1 364	1 364	1 364	1 140	1 392	1 392	1 392

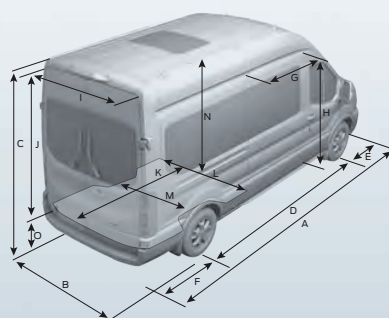

Aplicam-se restrições. Algumas opções, apesar de indicadas como disponíveis, podem não ser compatíveis entre si. Para mais esclarecimentos, visite o seu Distribuidor local Ford.

GTB1014092/22MY



Go Further

# TRANSIT CHASSIS CAB

Distância entre eixos	CHASSIS CAB COM CABINA SIMPLES				CHASSIS CAB COM CABINA DUPLA		
	MWB	LWB	LWB-E	EL - LWB-E	MWB	LWB-E	EL - LWB - E
<b>Tracção</b>	RWD	RWD	RWD	RWD	FWD	RWD	RWD
<b>Motor</b>							
2.2L Diesel Cavallo de potência – 125PS; Binário – 350Nm Fase IV	Opção	Opção	Opção	Opção	De série	De série	De série
2.2L Diesel Cavallo de potência – 155PS; Binário – 350Nm Fase IV	Opção	Opção	Opção	Opção	NA	Opção	Opção
<b>Transmissão</b>							
Manual 6 velocidades	De série	De série	De série	De série	De série	De série	De série
<b>Jantes e pneus</b>							
Jante em aço de 16"	De série	De série	De série	De série	De série	De série	De série
<b>Direcção</b>							
ajustável de 4 maneiras	De série	De série	De série	De série	De série	De série	De série
Direcção Assistida Hidráulica (HPAS)	De série	De série	De série	De série	De série	De série	De série
<b>Suspensão</b>							
Dianteira: MacPherson independentes, molas helicoidais de taxa variável, barra estabilizadora e amortecedores pressurizados a gás	De série	De série	De série	De série	De série	De série	De série
Suspensão traseira: molas de lâmina simples, amortecedores pressurizados a gás	De série	De série	De série	De série	De série	De série	De série
Controlo de Vectorização do Binário (TVC)	De série	De série	De série	De série	De série	De série	De série
<b>Travões</b>							
Discos dianteiros ventilados	De série	De série	De série	De série	De série	De série	De série
Discos traseiros compactos	De série	De série	De série	De série	De série	De série	De série
<b>Segurança e protecção</b>							
Airbag do condutor	De série	De série	De série	De série	De série	De série	De série
Airbag do passageiro	Opção	Opção	Opção	Opção	Opção	Opção	Opção
Sistema de Travagem Antibloqueio (ABS)	De série	De série	De série	De série	De série	De série	De série
Distribuição Electrónica de Força de Travagem (EBD)	-	-	-	-	-	-	-
Programa Electrónico de Estabilidade (ESP)	De série	De série	De série	De série	De série	De série	De série
Sistema de Controlo de Tracção	De série	De série	De série	De série	De série	De série	De série
Assistência à Travagem de Emergência (EBA)	De série	De série	De série	De série	De série	De série	De série
Aviso de travagem de emergência	De série	De série	De série	De série	De série	De série	De série
Sistema Anti-capotamento (ROM)	De série	De série	De série	De série	De série	De série	De série
Controlo de Oscilação do Reboque (TSC)	Opção	Opção	Opção	Opção	Opção	Opção	Opção
Entrada remota das portas	De série	De série	De série	De série	De série	De série	De série
Assistência ao Arranque em Subida	De série	De série	De série	De série	De série	De série	De série
<b>Exterior</b>							
Grelha – 3 barras – moldada à cor	De série	De série	De série	De série	De série	De série	De série
Puxador exterior da porta – cor preta	De série	De série	De série	De série	De série	De série	De série
Iluminação "Follow-me-home"	De série	De série	De série	De série	De série	De série	De série
Luzes diurnas	De série	De série	De série	De série	De série	De série	De série
Pára-choques dianteiro – parcialmente da cor da carroçaria	De série	De série	De série	De série	De série	De série	De série
Pára-choques traseiro – cor preta	De série	De série	De série	De série	De série	De série	De série
Vidro dianteiro elétrico – um toque para descer	De série	De série	De série	De série	De série	De série	De série
Retrovisores de braço curto	De série	De série	De série	De série	De série	De série	De série
Retrovisores de braço comprido	Opção	Opção	Opção	Opção	Opção	Opção	Opção
Farol de feixe quad	De série	De série	De série	De série	De série	De série	De série
Nivelamento manual dos faróis	De série	De série	De série	De série	De série	De série	De série
Retrovisores com sinal rebatíveis e ajustáveis eletricamente	De série	De série	De série	De série	De série	De série	De série
Plataforma de alumínio larga padrão	Opção	Opção	Opção	Opção	Opção	Opção	Opção



Go Further

# TRANSIT CHASSIS CAB

Distância entre eixos	CHASSIS CAB COM CABINA SIMPLES				CHASSIS CAB COM CABINA DUPLA		
	MWB	LWB	LWB-E	EL - LWB-E	MWB	LWB-E	EL - LWB - E
<b>Tracção</b>	RWD	RWD	RWD	RWD	FWD	RWD	RWD
<b>Interior e espaço da carga</b>							
Consola superior – frente (incli 2 Din)	De série	De série	De série	De série	De série	De série	De série
Luz de cortesia dianteira superior com reóstato	De série	De série	De série	De série	De série	De série	De série
<b>Conforto e conveniência</b>							
Rádio AM/FM com USB e conectividade Bluetooth®	De série	De série	De série	De série	De série	De série	De série
4 altifalantes áudio	De série	De série	De série	De série	De série	De série	De série
Controlos de áudio montados no volante	De série	De série	De série	De série	De série	De série	De série
Depósito de combustível de autonomia alargada	Opção	Opção	Opção	Opção	Opção	Opção	Opção
<b>Dimensões (mm)</b>							
A – Comprimento total	5 572	6 022	6 579	7 577	5 572	6 404	7 394
B – Largura total com espelhos	2 474	2 474	2 474	2 474	2 474	2 474	2 474
C – Altura total	2 189	2 182	2 182	2 173	2 194	2 195	2 188
D – Frente do veículo ao centro da roda dianteira	1 023	1 023	1 023	1 023	1 023	1 023	1 023
E – Distância entre eixos	3 504	3 954	3 954	4 522	3 504	3 954	4 522
F – Traseira do veículo ao centro da roda traseira	1 045	1 045	1 602	2 032	1 045	1 427	1 849
N – Comprimento da carga da base do chassis (sem plataforma)	3 142	3 592	4 149	5 147	2 327	3 159	4 149
O – Altura do quadro do chassis atrás	723	718	722	715	702	715	710
Q – Traseira da cabina ao centro da roda dianteira	1 407	1 407	1 407	1 407	2 222	2 222	2 222
R – Traseira da cabina ao centro da roda traseira	2 097	2 547	2 547	3 115	1 282	1 732	2 300
Círculo de viragem (passeio a passeio)	12.6	14	14	15.8	13	14	15.8
<b>Peso e capacidades</b>							
Peso Máximo Autorizado (PMA) – kg	4 700	3 500 – 4 700	3 500 – 4 700	3 500 – 4 700	3 100	3 500 – 4 700	3 500 – 4 700

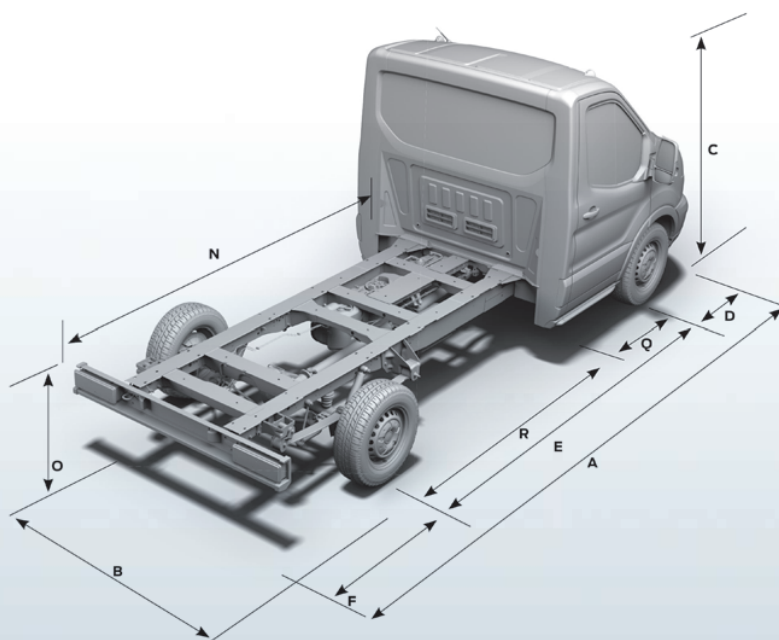

Aplicam-se restrições. Algumas opções, apesar de indicadas como disponíveis, podem não ser compatíveis entre si. Para mais esclarecimentos, visite o seu Distribuidor local Ford.

GTB1014092/23MY



Go Further